

CATÁLOGO GENERAL

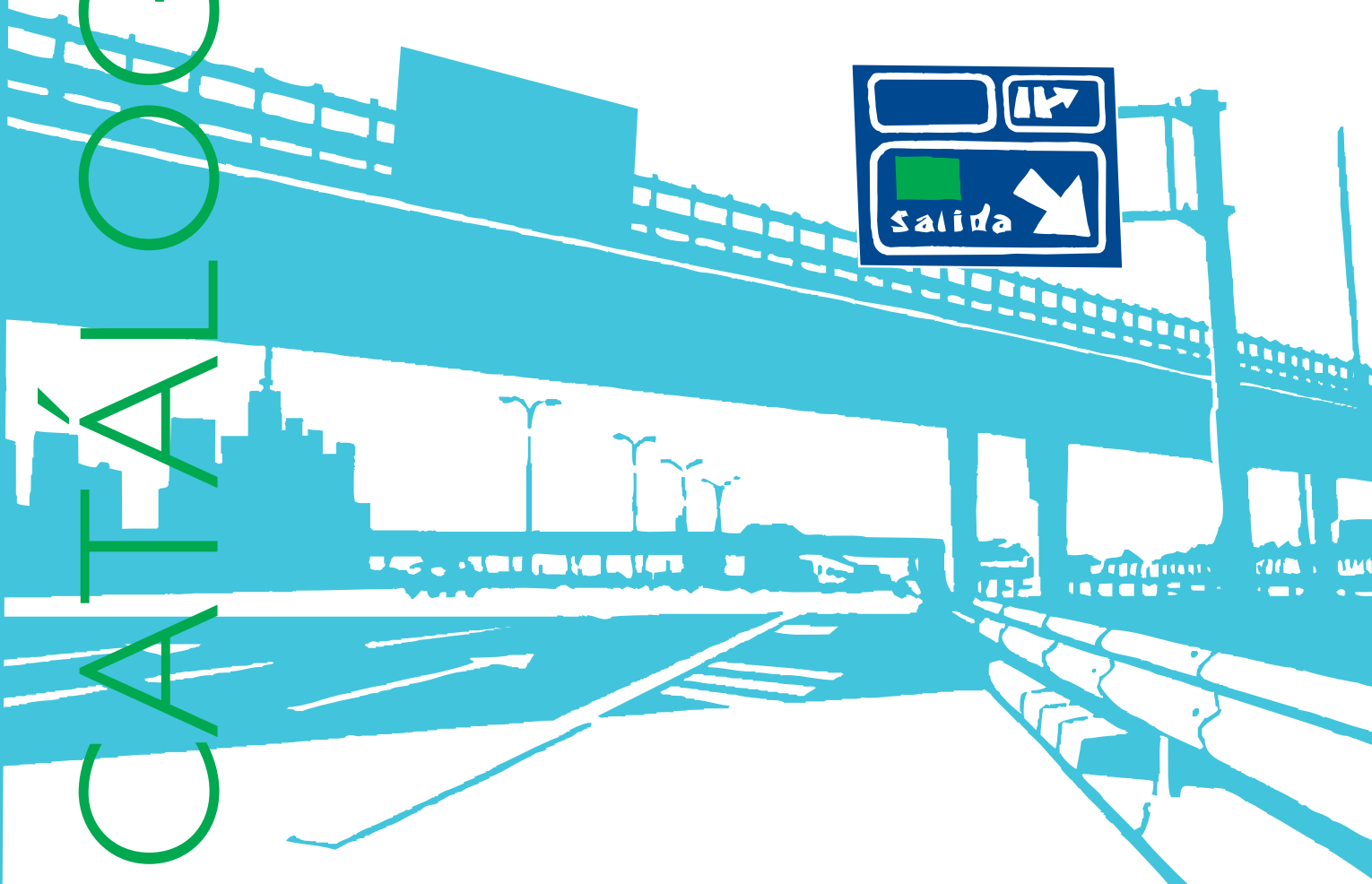



Fábrica de Aranjuez



Han pasado 40 años desde que API realizó su primer trabajo de señalización. Durante este tiempo el concepto de Seguridad Vial ha experimentado un gran desarrollo. Nuestra sociedad exige que el nivel de seguridad en nuestras carreteras sea comparable al de los países más desarrollados, y la señalización influye de manera fundamental en dicho nivel.

En este catálogo presentamos nuestros productos en señalización de acuerdo a las nuevas normativas y en especial la 8.1–I C.

El aumento de la seguridad vial en nuestros desplazamientos debe ser una prioridad para todos.

Esperamos, con nuestra colaboración, contribuir a un objetivo tan noble y necesario.

Juan A. Sánchez Bernal
PRESIDENTE



M-31
M-45 M-50
R-4
Córdoba
↓

calle Embajadores
VALLECAS
C.T.M.
Mercamadrid
↓ ↓

50 50 50

Red car

White car

Yellow car

50 50



Calidad y medioambiente	4
Clasificación de las señales	5
Señales de advertencia de peligro	6
Señales de reglamentación	
– Señales de prioridad	8
– Señales de prohibición de entrada	8
– Señales de restricción de paso	9
– Otras señales de prohibición o restricción	9
– Señales de obligación	10
– Señales de fin de prohibición o restricción	10
Señales de indicación	
– Señales de indicaciones generales	11
– Señales de carriles	12
– Señales de servicio	13
– Señales de orientación-preseñalización	14
– Señales de orientación-dirección	15
– Señales de orientación-identificación de carreteras	16
– Señales de orientación-localización	17
– Señales de orientación-confirmación	17
– Señales de orientación-uso específico en poblado	18
– Señales de orientación-paneles complementarios	18
– Señales de orientación-otras señales	19
Pictogramas	20
Señalización de obras	
– Señales de peligro	23
– Señales de reglamentación y prioridad	23
– Señales de indicación	24
– Señales manuales	25
– Elementos de balizamiento reflectantes	25
– Elementos luminosos	26
Placas de calle y vado	
– Placas de calle	27
– Placas de vado	27
Carteles especiales	28
Elementos de sujeción	29
Pórticos y banderolas	
– Estructuras de acero	33
– Estructuras de aluminio	34
Hitos	35
Balizamiento	38
Barreras de seguridad	39
Barandillas	41
Prendas de seguridad personal. Varios	46
Nuestra fábrica	48
Señalización en aluminio	
– Señales	50
– Paneles y flechas	51
– Soportes	52
Señalización luminosa	53
Direcciones API movilidad	56



ISO 9001
Fabricación
de señalización
vertical



Conservación
de infraestructuras



Señalización
viaria y pintado
de estructuras
metálicas



Salmantina de
seguridad vial

Verticales retroreflectantes:



Carteles de
lamas de acero



Carteles
de lamas
de aluminio



Señales

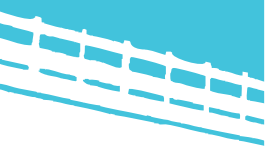

Calidad y
medioambiente

Señales verticales de circulación



movilidad

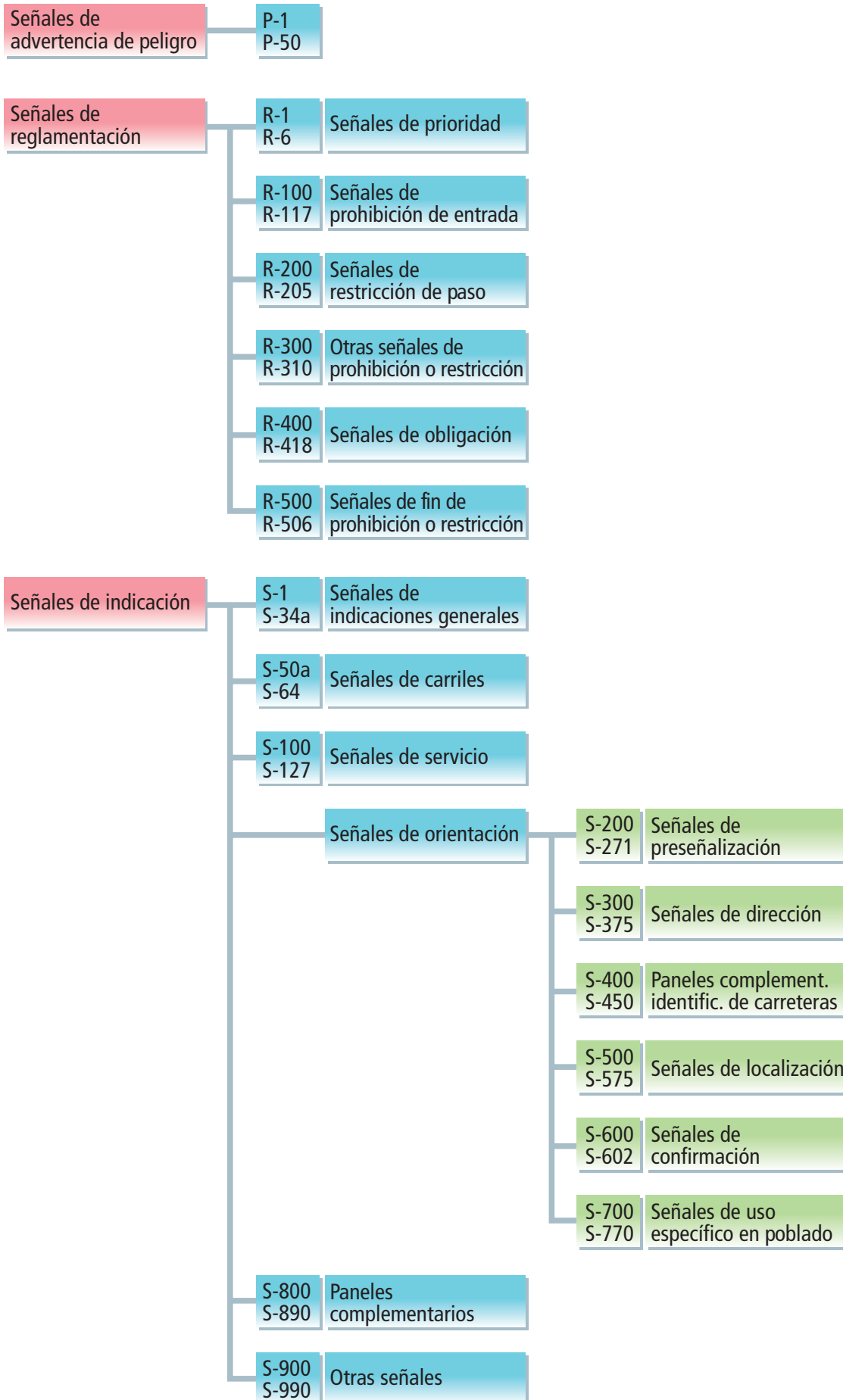

Clasificación de las señales



P-1
Intersección con prioridad



P-1a
Con prioridad sobre vía a la derecha



P-1b
Con prioridad sobre vía a la izquierda



P-1c
Con prioridad sobre incorporación por la derecha



P-1d
Con prioridad sobre incorporación por la izquierda



P-2
Intersección con prioridad de la derecha



P-3
Semáforos



P-4
Intersección con circulación giratoria



P-5
Puente móvil



P-6
Cruce de tranvía



P-7
Paso a nivel con barreras



P-8
Paso a nivel sin barreras



P-9a
Proximidad de un paso a nivel o de un puente móvil (lado derecho)



P-9b
Aproximación a un paso a nivel o de un puente móvil (lado derecho)



P-9c
Cercanía de un paso a nivel o de un puente móvil (lado derecho)



P-10a
Proximidad de un paso a nivel o de un puente móvil (lado izquierdo)



P-10b
Aproximación a un paso a nivel o de un puente móvil (lado izquierdo)



P-10c
Cercanía de un paso a nivel o de un puente móvil (lado izquierdo)



P-11
Situación de un paso a nivel sin barreras

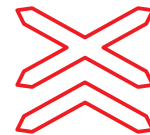

P-11a
Situación de un paso a nivel sin barreras de más de una vía férrea



P-12
Aeropuerto



P-13a
Curva peligrosa hacia la derecha



P-13b
Curva peligrosa hacia la izquierda



P-14a
Curvas peligrosas hacia la derecha



P-14b
Curvas peligrosas hacia la izquierda



P-15
Perfil irregular



P-15a
Resalto



P-15b
Badén



P-16a
Bajada con fuerte pendiente



P-16b
Subida con fuerte pendiente



P-17
Estrechamiento de calzada



P-17a
Estrechamiento de calzada por la derecha



P-17b
Estrechamiento de calzada por la izquierda



P-18
Obras



P-19
Pavimento deslizante



P-20
Peatones



P-21
Niños



P-22
Ciclistas



P-23
Paso de animales domésticos



P-24
Paso de animales en libertad

Señales de advertencia de peligro



P-25
Circulación en los dos sentidos



P-26
Desprendimiento



P-27
Muelle



P-28
Proyección de gravilla



P-29
Viento transversal



P-30
Escalón lateral



P-31
Congestión



P-32
Obstrucción en la calzada



P-33
Visibilidad reducida



P-34
Pavimento deslizante por hielo o nieve



P-50
Otros peligros



P-1
P-50



Señales de advertencia de peligro

Señales de prioridad



R-1
Ceda el paso



R-2
Detención obligatoria



R-3
Calzada con prioridad



R-4
Fin de prioridad



R-5
Prioridad al sentido contrario



R-6
Prioridad respecto al sentido contrario

Señales de prohibición de entrada



R-100
Circulación prohibida



R-101
Entrada prohibida



R-102
Entrada prohibida a vehículos de motor



R-103
Entrada prohibida a vehículos de motor, excepto motociclos de dos ruedas



R-104
Entrada prohibida a motocicletas



R-105
Entrada prohibida a ciclomotores



R-106
Entrada prohibida a vehículos destinados al transporte de mercancías



R-107
Entrada prohibida a vehículos destinados al transporte de mercancías con mayor peso autorizado que el indicado



R-108
Entrada prohibida a vehículos que transporten mercancías peligrosas



R-109
Entrada prohibida a vehículos que transporten mercancías explosivas o inflamables



R-110
Entrada prohibida a vehículos que transporten productos contaminantes del agua



R-111
Entrada prohibida a vehículos agrícolas de motor



R-112
Entrada prohibida a vehículos de motor con remolque, que no sea un semirremolque o un remolque de un solo eje



R-113
Entrada prohibida a vehículos de tracción animal



R-114
Entrada prohibida a ciclos



R-115
Entrada prohibida a carros de mano



R-116
Entrada prohibida a peatones



R-117
Entrada prohibida a animales de montura

R-1
R-506

Señales de reglamentación

Señales de restricción de paso



R-200
Prohibición de pasar sin detenerse



R-201
Limitación de peso



R-202
Limitación de peso por eje



R-203
Limitación de longitud



R-204
Limitación de anchura



R-205
Limitación de altura

Otras señales de prohibición o restricción



R-300
Separación mínima



R-301
Velocidad máxima



R-302
Giro a la derecha prohibido



R-303
Giro a la izquierda prohibido



R-304
Media vuelta prohibida



R-305
Adelantamiento prohibido



R-306
Adelantamiento prohibido para camiones



R-307
Parada y estacionamiento prohibido



R-308
Estacionamiento prohibido



R-308a
Estacionamiento prohibido los días impares



R-308b
Estacionamiento prohibido los días pares



R-308c
Estacionamiento prohibido la primera quincena



R-308d
Estacionamiento prohibido la segunda quincena



R-308e
Estacionamiento prohibido en vado



R-309
Zona de estacionamiento limitado



R-310
Advertencias acústicas prohibidas



Señales de obligación



R-400a
Sentido obligatorio



R-400b
Sentido obligatorio



R-400c
Sentido obligatorio



R-400d
Sentido obligatorio



R-400e
Sentido obligatorio



R-401a
Paso obligatorio



R-401b
Paso obligatorio



R-401c
Paso obligatorio



R-402
Intersección de sentido giratorio obligatorio



R-403a
Únicas direcciones y sentidos permitidos



R-403b
Únicas direcciones y sentidos permitidos



R-403c
Únicas direcciones permitidas



R-404
Calzada para automóviles, excepto motocicletas



R-405
Calzada para motocicletas



R-406
Calzada para camiones y furgones



R-407a
Vía reservada para ciclos o vía ciclista



R-407b
Vía reservada para ciclomotores



R-408
Camino para vehículos de tracción animal



R-409
Camino reservado para animales de montura



R-410
Camino reservado para peatones



R-411
Velocidad mínima



R-412
Cadenas para nieve



R-413
Alumbrado de corto alcance



R-414
Calzada para vehículos que transporten mercancías peligrosas



R-415
Calzada para vehículos que transporten productos contaminantes del agua



R-416
Calzada para vehículos que transporten mercancías explosivas o inflamables



R-417
Uso obligatorio del cinturón de seguridad



R-418
Vía exclusiva para vehículos dotados de equipo de telepeaje operativo

Señales de fin de prohibición o restricción



R-500
Fin de prohibiciones



R-501
Fin de la limitación de velocidad



R-502
Fin de la prohibición de adelantamiento



R-503
Fin de la prohibición de adelantamiento para camiones



R-504
Fin de zona de estacionamiento limitado



R-505
Fin de vía reservada



R-506
Fin de velocidad mínima

Señales de indicaciones generales



S-1
Autopista



S-1a
Autovía



S-2
Fin de autopista



S-2a
Fin de autovía



S-3
Vía para automóviles



S-4
Fin de vía para
automóviles



S-5
Túnel



S-6
Fin de túnel



S-7
Velocidad máxima
aconsejada



S-8
Fin de velocidad
máxima aconsejada



S-9
Intervalo aconsejado
de velocidades



S-10
Fin de intervalo aconsejado
de velocidades



S-11
Calzada de sentido
único



S-11a
Calzada de sentido
único



S-11b
Calzada de sentido
único



S-12
Tramo de calzada
de sentido único



S-13
Situación de un paso
para peatones



S-14a
Paso superior
para peatones



S-14b
Paso inferior
para peatones



S-15a
Preseñalización de
calzada sin salida



S-15b
Preseñalización de
calzada sin salida



S-15c
Preseñalización de
calzada sin salida



S-15d
Preseñalización de
calzada sin salida



S-16
Zona de frenado
de emergencia



S-17
Estacionamiento



S-18
Estacionamiento reservado
para taxis



S-19
Parada de autobuses



S-20
Parada de tranvías



S-21
Transitabilidad en
tramo o puerto
de montaña



S-21.1
Transitabilidad en
tramo o puerto
de montaña



S-21.2
Transitabilidad en
tramo o puerto
de montaña



S-21.3
Transitabilidad en
tramo o puerto
de montaña



S-22
Cambio de sentido



S-23
Hospital



S-24
Fin de obligación de
alumbrado de corto
alcance





S-25
Cambio de sentido a distinto nivel



S-26a
Panel de aproximación a salida (300 m)



S-26b
Panel de aproximación a salida (200 m)



S-26c
Panel de aproximación a salida (100 m)



S-27
Auxilio en carretera



S-28
Calle residencial



S-29
Fin de calle residencial



S-30
Zona a 30



S-31
Fin de zona a 30



S-32
Telepeaje



S-33
Senda ciclable



S-34
Apartadero



S-34a
Apartadero

Señales de carriles



S-50a
Carriles obligatorios para tráfico lento y reservados para tráfico rápido



S-50b
Carriles reservados para tráfico en función de la velocidad señalizada

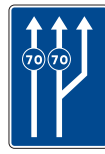

S-50c
Carriles reservados para tráfico en función de la velocidad señalizada



S-50d
Carriles obligatorios para tráfico lento y reservados para tráfico rápido



S-50e
Carriles obligatorios para tráfico lento y reservados para tráfico rápido (no reflejada en BOE)



S-51
Carril reservado para autobuses



S-52
Final de carril destinado a la circulación



S-52a
Final de carril destinado a la circulación



S-52b
Final de carril destinado a la circulación



S-53
Paso de uno a dos carriles de circulación

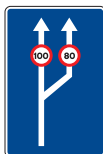

S-53a
Paso de uno a dos carriles de circulación con especificación de la velocidad máxima en cada uno de ellos



S-53b
Paso de dos a tres carriles de circulación

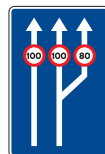

S-53c
Paso de dos a tres carriles de circulación con especificación de la velocidad máxima en cada uno de ellos



S-60a
Bifurcación hacia la izquierda en calzada de dos carriles



S-60b
Bifurcación hacia la derecha en calzada de dos carriles



S-61a
Bifurcación hacia la izquierda en calzada de tres carriles



S-61b
Bifurcación hacia la derecha en calzada de tres carriles



S-62a
Bifurcación hacia la izquierda en calzada de cuatro carriles



S-62b
Bifurcación hacia la derecha en calzada de cuatro carriles



S-63
Bifurcación en calzada de cuatro carriles



S-64
Carril bici o vía ciclista adosada a la calzada



S-1
S-990

Señales de Indicación

Señales de servicio



S-100
Puesto de socorro



S-101
Base de ambulancia



S-102
Servicio de inspección
técnica de vehículos



S-103
Taller de reparación



S-104
Teléfono



S-105
Surtidor de carburante



S-106
Taller de reparación y
surtidor de carburante



S-107
Campamento



S-108
Agua



S-109
Lugar pintoresco



S-110
Hotel o motel



S-111
Restaurante



S-112
Cafetería



S-113
Terreno para
remolques-vivienda



S-114
Merendero



S-115
Punto de partida para
excursiones a pie



S-116
Campamento y terreno
para remolques-vivienda



S-117
Albergue de juventud



S-118
Información turística



S-119
Coto de pesca



S-120
Parque nacional



S-121
Monumento nacional



S-122
Otros servicios



S-123
Área de descanso



S-124
Estacionamiento para
usuarios del ferrocarril



S-125
Estacionamiento para
usuarios del ferrocarril
subterráneo



S-126
Estacionamiento para
usuarios de autobús



S-127
Área de servicio



Señales de orientación-preseñalización

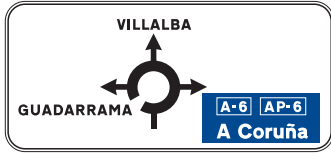

S-200
Preseñalización de glorieta



S-220
Preseñalización de direcciones hacia una carretera convencional



S-222
Preseñalización de direcciones hacia una autopista o una autovía



S-222a
Preseñalización de direcciones hacia una autopista o una autovía y dirección propia



S-225
Preseñalización de direcciones en una autopista o una autovía hacia cualquier carretera



S-230
Preseñalización con señales sobre la calzada en carretera convencional hacia carretera convencional



S-230a
Preseñalización con señales sobre la calzada en carretera convencional hacia carretera convencional y dirección propia



S-232
Preseñalización con señales sobre la calzada en carretera convencional hacia autopista o autovía



S-232a
Preseñalización con señales sobre la calzada en carretera convencional hacia autopista o autovía y dirección propia



S-235
Preseñalización con señales sobre la calzada en autopista o autovía hacia cualquier carretera



S-235a
Preseñalización con señales sobre la calzada en autopista o autovía hacia cualquier carretera y dirección propia



S-242
Preseñalización en autopista o autovía de dos salidas muy próximas hacia cualquier carretera



S-242a
Preseñalización en autopista o autovía de dos salidas muy próximas hacia cualquier carretera y dirección propia



S-250
Preseñalización de itinerario



S-260
Preseñalización de carriles

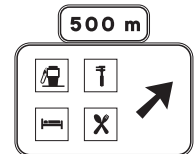

S-261
Preseñalización en carretera convencional de zona o área de servicios



S-263
Preseñalización en autopista o autovía de una zona o área de servicios con salida compartida



S-263a
Preseñalización en autopista o autovía de una zona o área de servicios con salida exclusiva



S-264
Preseñalización en carretera convencional de una vía de servicio



S-266
Preseñalización en autopista o autovía de una vía de servicio, con salida compartida



S-266a
Preseñalización en autopista o autovía de una vía de servicio, con salida exclusiva

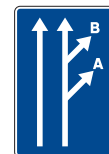

S-270
Preseñalización de dos salidas muy próximas



S-271
Preseñalización de área de servicio

S-1
S-990

Señales de indicación

Señales de orientación-dirección



S-300
Poblaciones de un itinerario por carretera convencional



S-301
Poblaciones de un itinerario por autopista o autovía



S-310
Poblaciones de varios itinerarios



S-320
Lugares de interés por carretera convencional



S-321
Lugares de interés por autopista o autovía



S-322
Señal de destino hacia una vía ciclista o senda ciclable



S-341
Señales de destino de salida inmediata hacia carretera convencional



S-342
Señales de destino de salida inmediata hacia autopista o autovía



S-344
Señales de destino de salida inmediata hacia una zona, área o vía de servicios



S-347
Señales de destino de salida inmediata hacia una zona, área o vía de servicios con salida compartida hacia una autopista o autovía



S-348a
Señal de destino en desvío

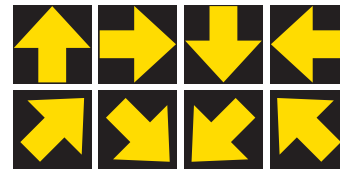

S-348b
Señal variable de destino



S-350
Señal sobre la calzada, en carretera convencional. Salida inmediata hacia carretera convencional



S-351
Señal sobre la calzada, en autopista y autovía. Salida inmediata hacia carretera convencional



S-354
Señal sobre la calzada, en carretera convencional. Salida inmediata hacia autopista o autovía



S-355
Señal sobre la calzada, en autopista y autovía. Salida inmediata hacia autopista o autovía



S-360
Señales sobre la calzada, en carretera convencional. Salida inmediata hacia carretera convencional y dirección propia



S-362
Señales sobre la calzada, en carretera convencional. Salida inmediata hacia autopista o autovía y dirección propia



S-366
Señales sobre la calzada en autopista o autovía. Salida inmediata hacia carretera convencional y dirección propia



S-368
Señales sobre la calzada en autopista o autovía. Salida hacia autopista o autovía y dirección propia





S-371

Señales sobre la calzada en carretera convencional. Dos salidas inmediatas muy próximas hacia carretera convencional y dirección propia



S-373

Señales sobre la calzada en autopista o autovía. Dos salidas inmediatas muy próximas hacia carretera convencional y dirección propia



S-375

Señales sobre la calzada en autopista o autovía. Dos salidas inmediatas muy próximas hacia autopista o autovía y dirección propia

S-1
S-990



Señales de indicación

Señales de orientación-identificación de carreteras



S-400
Itinerario europeo



S-410
Autopista y autovía



S-410a
Autopista de peaje



S-420
Carretera de la R.I.G.E.



S-430
Carretera autonómica primer nivel



S-440
Carretera autonómica segundo nivel



S-450
Carretera autonómica tercer nivel

Señales de orientación-localización



S-500
Entrada a poblado



S-510
Fin de poblado



S-520
Situación de punto característico de la vía



S-540
Situación de límite de provincia



S-550
Situación de límite de comunidad autónoma



S-560
Situación de límite de comunidad autónoma y provincia



S-570
Hito kilométrico en autopista y autovía



S-570a
Hito kilométrico en autopista de peaje



S-571
Hito kilométrico en autopista y autovía e itinerario europeo



S-572
Hito kilométrico en carretera convencional



S-573
Hito kilométrico en itinerario europeo



S-574

Hito miriamétrico en autopista, autovía, carretera convencional y autopista de peaje



S-574a



S-574b



S-575
Hito miriamétrico



S-575



S-575



Señales de orientación-confirmación



S-600
Confirmación de poblaciones en un itinerario por carretera convencional



S-602
Confirmación de poblaciones en un itinerario por autopista o autovía

Señales de orientación-uso específico en poblado



S-700
Lugares de la red viaria urbana



S-710
Lugares de interés para viajeros



S-720
Lugares de interés deportivo o recreativo



S-730
Lugares de carácter geográfico o ecológico



S-740
Lugares de interés monumental o cultural



S-750
Zonas de uso industrial



S-760
Autopistas y autovías



S-770
Otros lugares y vías

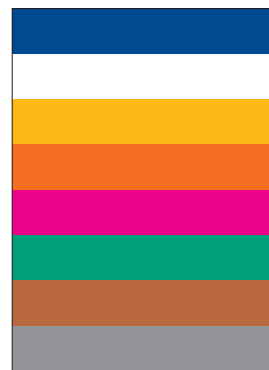

Orden de colocación según colores

Señales de orientación-paneles complementarios



S-800
Distancia al comienzo del peligro o prescripción



S-810
Longitud del tramo peligroso o sujeto a prescripción

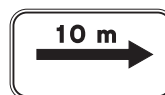

S-820
Extensión de la prohibición, a un lado



S-821
Extensión de la prohibición, a un lado



S-830
Extensión de la prohibición, a ambos lados



S-840
Preseñalización de detención obligatoria

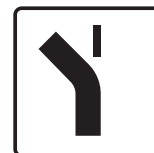

S-850
Itinerario con prioridad



S-851
Itinerario con prioridad



S-852
Itinerario con prioridad



S-853
Itinerario con prioridad

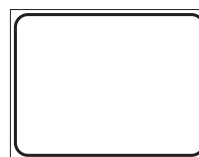

S-860
Genérico



S-870
Aplicación de prohibición o prescripción



S-880
Aplicación de señalización a determinados vehículos



S-890
Panel complementario de una señal vertical

S-1
S-990

Señales de indicación

Señales de orientación-otras señales



S-900
Peligro de incendio



S-910
Extintor



S-920
Entrada a España



S-930
Confirmación del país

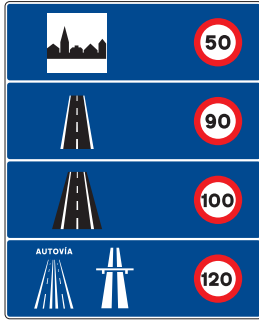

S-940
Limitaciones de velocidad en España



S-950
Radiofrecuencia de emisoras específicas de información sobre carreteras



S-960
Teléfono de emergencia



S-970
Apartadero



S-980
Salida de emergencia



S-990
Salida de emergencia

S-1
S-990



Señales de indicación



1
Autopista



2
Autovía

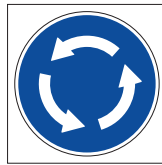

4
Glorieta

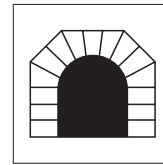

5
Túnel

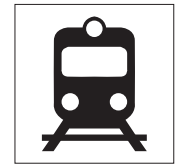

6
Tren



7
Autobús



8
Metro



9
Puerto

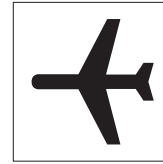

10
Aeropuerto



11
Aeropuerto salidas



12
Aeropuerto llegadas

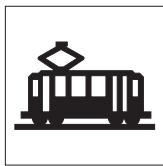

13
Tranvía

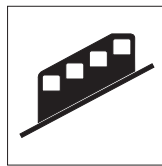

14
Funicular

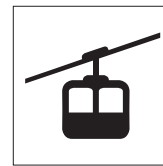

15
Teleférico



16
Transbordador



17
Embarcadero

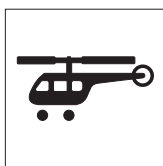

18
Helipuerto

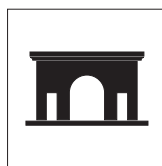

19
Monumento nacional



20
Museo



21
Castillo

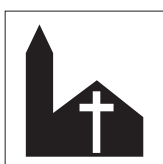

22
Iglesia



23
Puente o viaducto

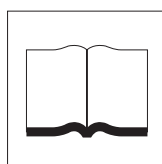

24
Biblioteca



25
Información turística



26
Puesto de socorro



27
Hospital



28
Policía



29
Teléfono



30
Servicios



31
Aparcamiento



32
Estación de Servicio

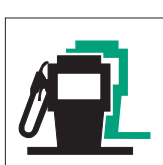

33
Suministro de gasolina
con y sin plomo

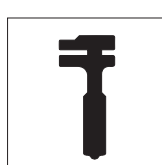

34
Taller mecánico



35
I.T.V.

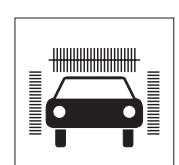

36
Lavado



37
Alquiler de coches



38
Coche



39
Albergue juvenil



40
Hotel o motel

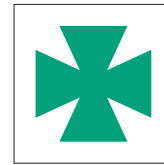

41
Farmacia



42
Correos



43
Hipermercado



44
Camping



45
Parador



46
Parador de turismo



47
Camping-caravana



48
Albergue



49
Bar o cafetería



50
Restaurante



51
Hotel de 1 estrella



52
Hotel de 2 estrellas



53
Hotel de 3 estrellas



54
Hotel de 4 estrellas



55
Hotel de 5 estrellas

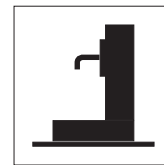

56
Agua



57
Excursiones a pie

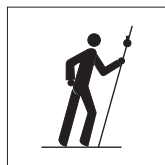

58
Camino de peregrinos

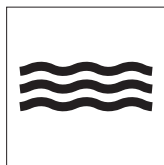

59
Lago o río



60
Monte



61
Parque



62
Área PIC-NIC



63
Parque nacional

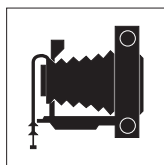

64
Vista panorámica

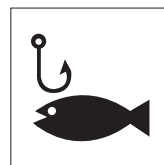

65
Pesca



66
Bicicletas

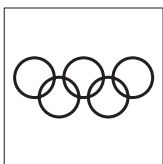

67
Polideportivo



68
Campo de fútbol



69
Playa



70
Teatro



71
Parque de atracciones





72
Planetario

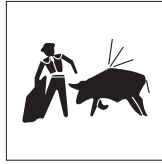

73
Plaza de toros

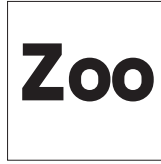

74
Zoológico

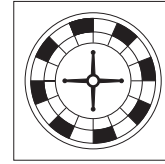

75
Casino



76
Puerto deportivo



77
Campo de golf

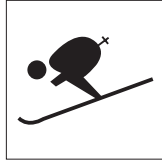

78
Pista de esquí

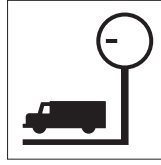

79
Báscula para camiones

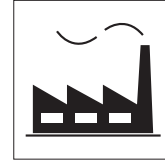

80
Zona industrial



81
Minusválido



82
Zona peatonal



83
Zona de niños

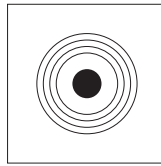

84
Centro urbano

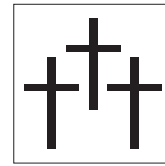

85
Cementerio



Señales de peligro



TP-1
Intersección con prioridad



TP-1a
Con prioridad sobre vía a la derecha



TP-1b
Con prioridad sobre vía a la izquierda



TP-1c
Con prioridad sobre incorporación por la derecha



TP-1d
Con prioridad sobre incorporación por la izquierda



TP-2
Intersección con prioridad de la derecha



TP-3
Semáforos



TP-4
Intersección con circulación giratoria



TP-13a
Curva peligrosa hacia la derecha



TP-13b
Curva peligrosa hacia la izquierda



TP-14a
Curvas peligrosas hacia la derecha



TP-14b
Curvas peligrosas hacia la izquierda



TP-15
Perfil irregular



TP-15a
Resalto



TP-15b
Badén



TP-17
Estrechamiento de calzada



TP-17a
Estrechamiento de calzada por la derecha



TP-17b
Estrechamiento de calzada por la izquierda



TP-18
Obras



TP-19
Pavimento deslizante



TP-25
Circulación en los dos sentidos



TP-26
Desprendimiento



TP-28
Proyección de gravilla



TP-30
Escalón lateral



TP-50
Otros peligros

Señales de reglamentación y prioridad



TR-5
Prioridad al sentido contrario



TR-102
Entrada prohibida a vehículos de motor



TR-103
Entrada prohibida a vehículos de motor, excepto motocicletas de dos ruedas



TR-104
Entrada prohibida a motocicletas



TR-105
Entrada prohibida a ciclomotores



TR-106
Entrada prohibida a vehículos destinados al transporte de mercancías



TR-107
Entrada prohibida a vehículos destinados al transporte de mercancías con mayor masa autorizada que la indicada



TR-200
Prohibición de pasar sin detenerse



TR-201
Limitación de peso



TR-202
Limitación de masa por eje





TR-203
Limitación de longitud



TR-204
Limitación de anchura



TR-205
Limitación de altura



TR-300
Separación mínima



TR-301
Velocidad máxima



TR-302
Giro a la derecha prohibido



TR-303
Giro a la izquierda prohibido



TR-304
Media vuelta prohibida



TR-305
Adelantamiento prohibido



TR-306
Adelantamiento prohibido a camiones



TR-500
Fin de prohibiciones



TR-501
Fin de la limitación de velocidad



TR-502
Fin de prohibición de adelantamiento



TR-503
Fin de prohibición de adelantamiento para camiones

Señales de indicación



TS-52
Reducción de un carril por la derecha (3 a 2)



TS-53
Reducción de un carril por la izquierda (3 a 2)

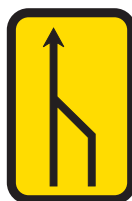

TS-54
Reducción de un carril por la derecha (2 a 1)

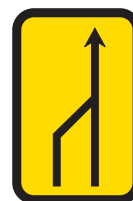

TS-55
Reducción de un carril por la izquierda (2 a 1)



TS-60
Desvío de un carril por la calzada opuesta



TS-61
Desvío de un carril por la calzada opuesta, manteniendo otro por la de obras



TS-62
Desvío de dos carriles por la calzada opuesta



TS-210
Cartel croquis



TS-210 bis
Cartel croquis

Señalización de obras



TS-220
Preseñalización de direcciones



TS-800
Distancia al comienzo del peligro o prescripción



TS-810
Longitud del tramo peligroso o sujeto a prescripción



TS-860
Panel genérico con la inscripción que corresponda

Señales manuales

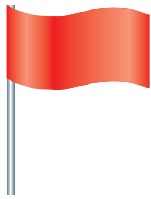

TM-1
Bandera roja



TM-2
Disco azul de paso permitido



TM-3
Disco de stop o paso prohibido

Elementos de balizamiento reflectantes



De: 0,80 x 0,40
1,60 x 0,40
1,95 x 0,45
1,95 x 0,95

Paneles direccionales (en colores blanco y azul)



TB-1
Panel direccional alto



TB-2
Panel direccional estrecho



TB-4
Panel doble direccional estrecho



TB-3
Panel doble direccional alto



TB-5
Panel de zona excluida al tráfico



TB-7
Piquete



TB-8
Baliza de borde derecho



TB-9
Baliza de borde izquierdo



TB-6 Conos reflectantes



TB-10 Captafaro lado derecho e izquierdo



TB-13 Guirnalda



TB-14 Bastidor móvil



Señalización de obras

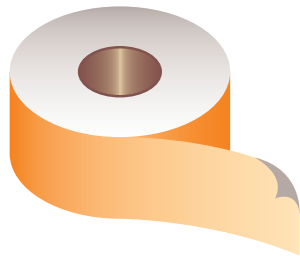

**Cinta de señalizar suelo
(marca vial provisional)**
(en anchos de 10/15 cm blanca o amarilla)



**Cinta de balizamiento plástica
roja y blanca o colores según pedido**
(en ancho de 10 cm y 250 m de longitud)

Elementos luminosos



TL-1
Semáforo (tricolor)

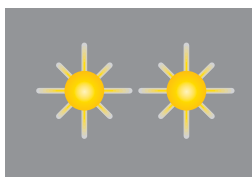

TL-3
Luz ámbar alternativamente intermitente

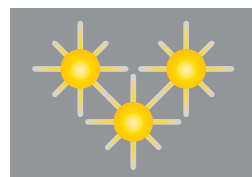

TL-4
Triple luz ámbar intermitente



TL-2 Luz Ámbar Intermitente



TL-5
Disco luminoso manual
de paso permitido



TL-6
Disco luminoso manual
de stop o paso prohibido



TL-8 Cascada luminosa (luz aparentemente móvil)

Placas de calle



Placas de vado



Placas de calle
y vado



Carteles especiales

Poste de sustentación

Perfil	Tornillos	L (en m)
80 x 40 x 2	M-8 x 55	1,20 - 1,50 - 1,80 - 2 - 2,20 - 2,40 2,60 - 3 - 3,20 - 3,50 - 4
100 x 50 x 2	M-8 x 70	3,50 - 4 - 4,50 - 5
100 x 50 x 3	M-8 x 70	3,50 - 4 - 4,50 - 5 - 5,50 - 6
120 x 60 x 3	M-8 x 80	4 - 4,50 - 5 - 5,50 - 6

Y: en función del tipo de señal

4 TM con tuerca y arandela

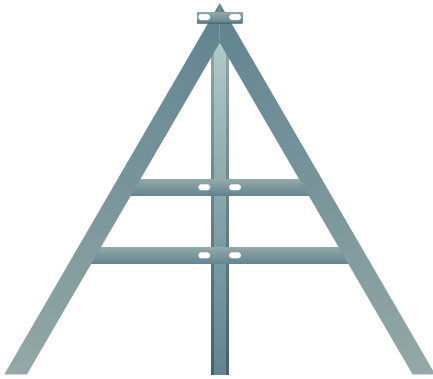
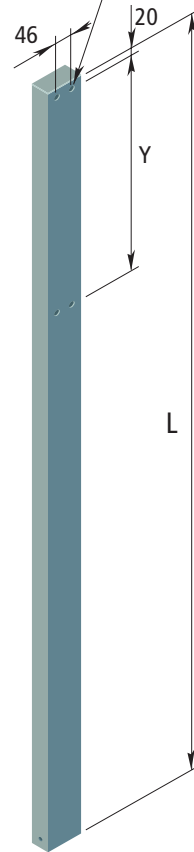

Trípodes
(según tipo y medida de señal)

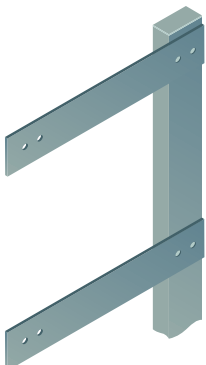
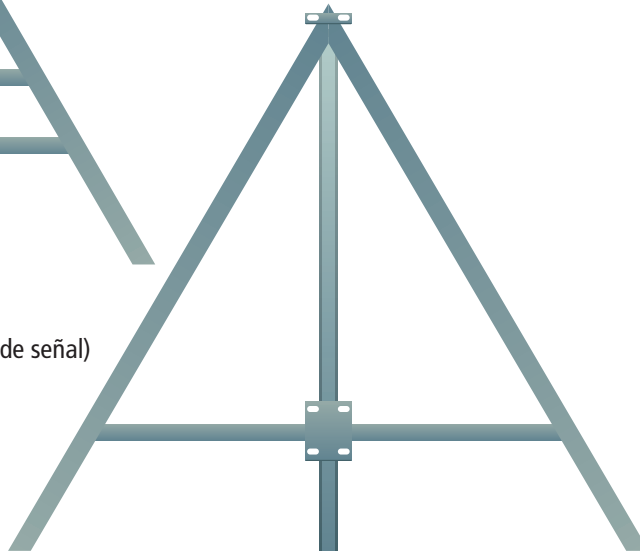

Pletinas de ajuste de poste a pared

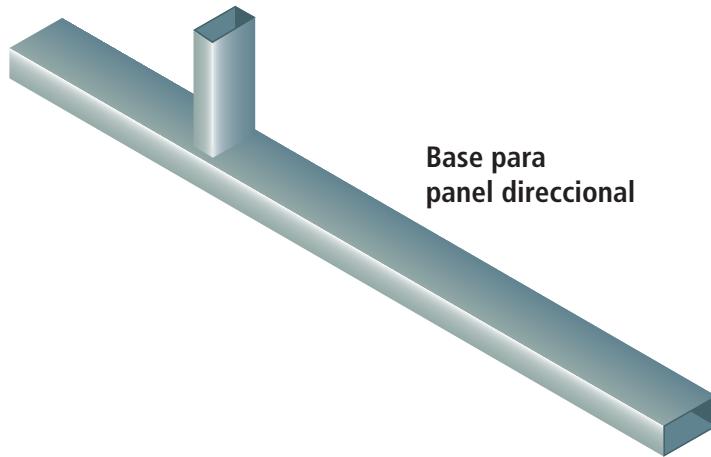

Base para panel direccional



Soporte señal a pared

Cruceta

H	150	250
B	500	1.000

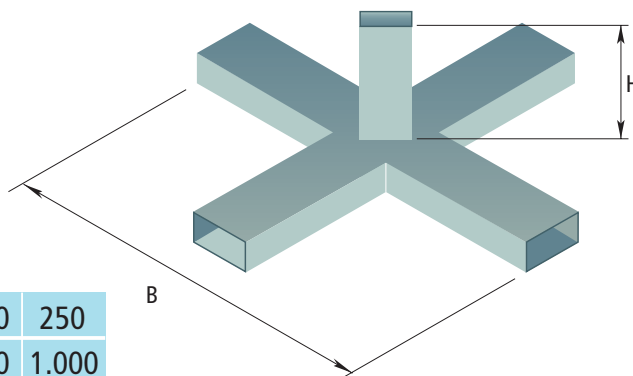

API

movilidad



Elementos de sujeción

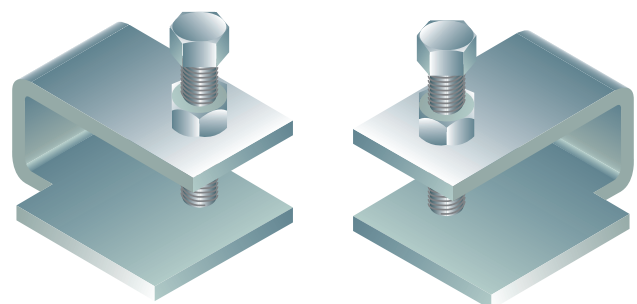
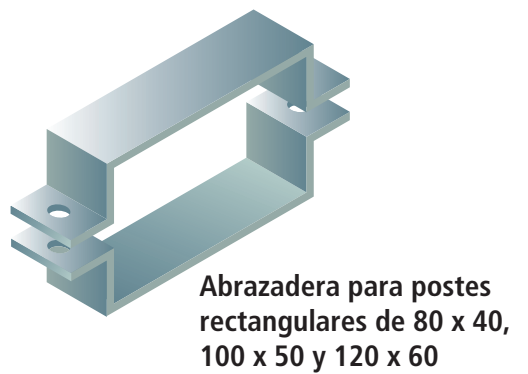
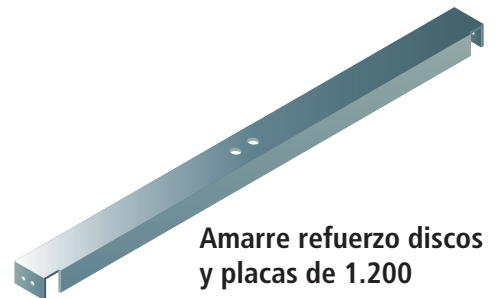
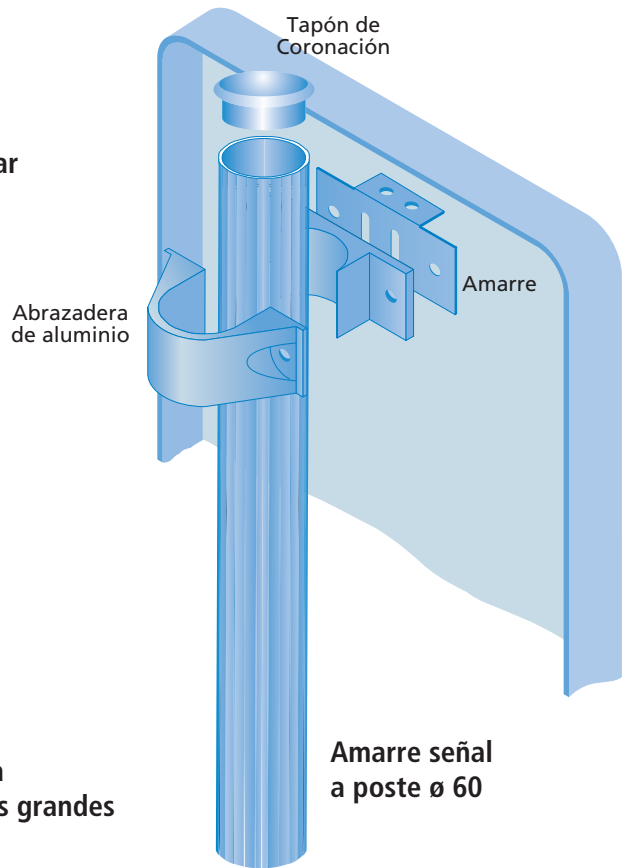
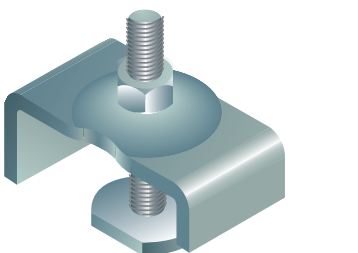
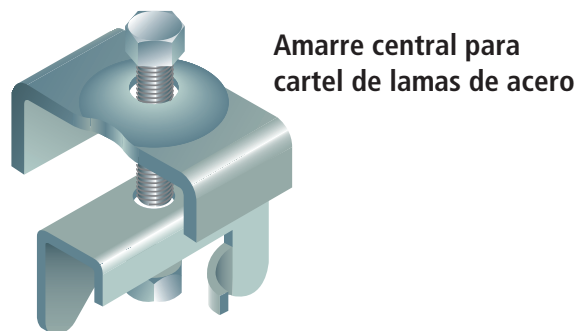
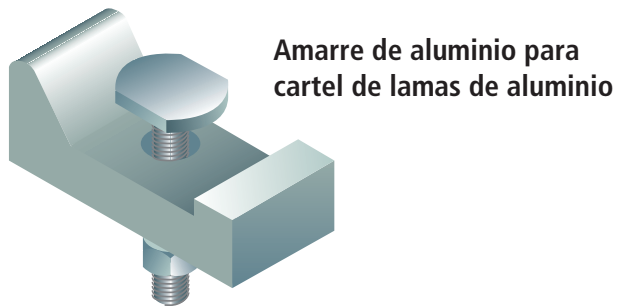
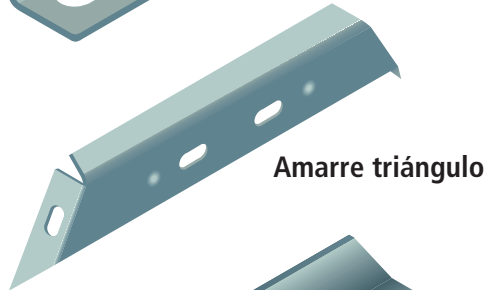
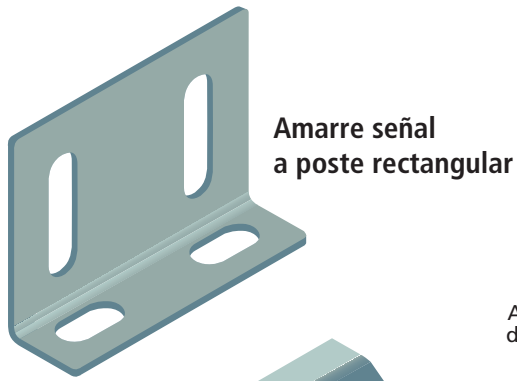

Elementos de sujeción

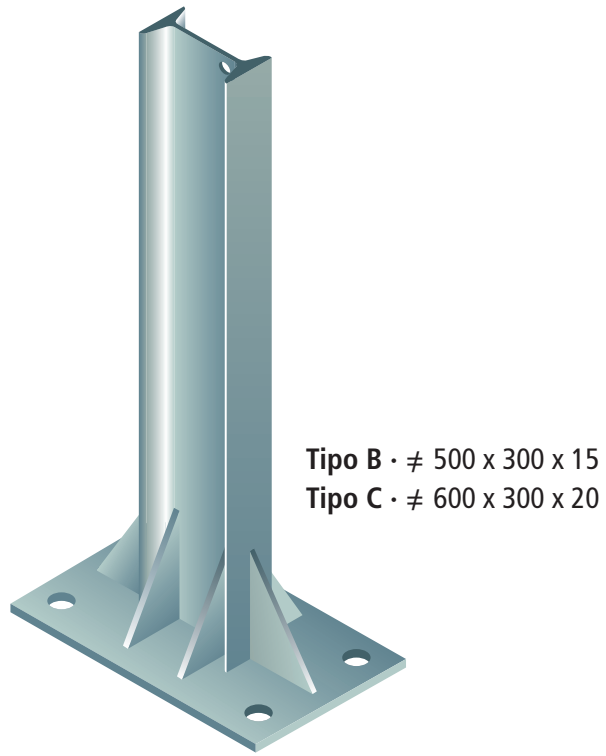
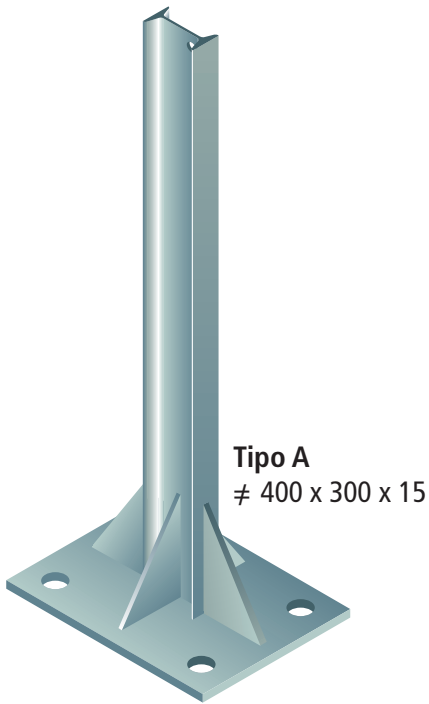

Longitud del fuste (en m)

Placa tipo	IPN	3,5	4	4,5	5	5,5	6	6,5	7	7,5	8	8,5	9
A	100	•	•	•	•	•							
A	120		•	•	•	•	•						
A	140			•	•	•	•	•					
B	160				•	•	•	•	•				
B	180					•	•	•	•	•			
C	200						•	•	•	•	•		
C	220							•	•	•	•	•	
C	240										•	•	•

• En stock permanente sin placa soldada
Otras medidas y con placas soldadas bajo pedido

≠ 400 x 300 x 3 en tipo A
≠ 500 x 300 x 3 en tipo B
≠ 600 x 300 x 3 en tipo C

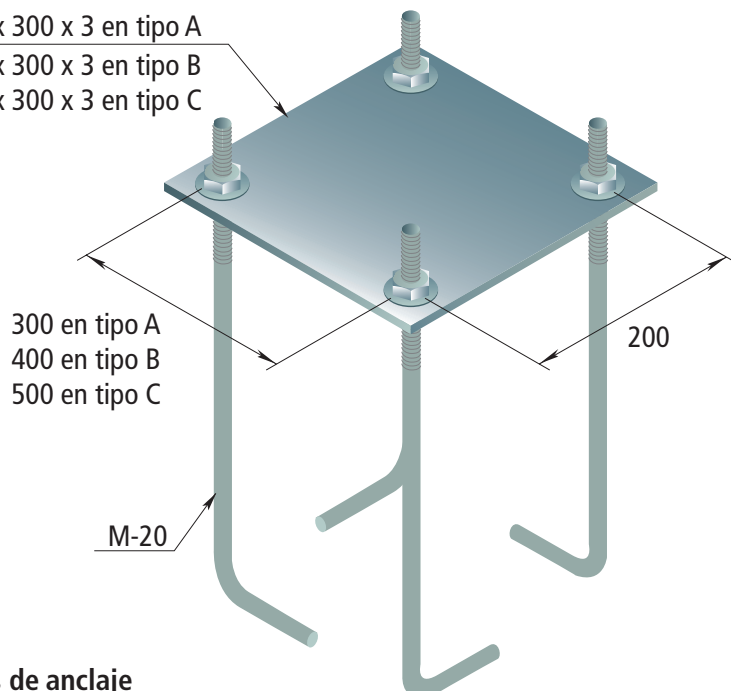

Plantilla con pernos de anclaje



Elementos de sujeción



Elementos de sujeción

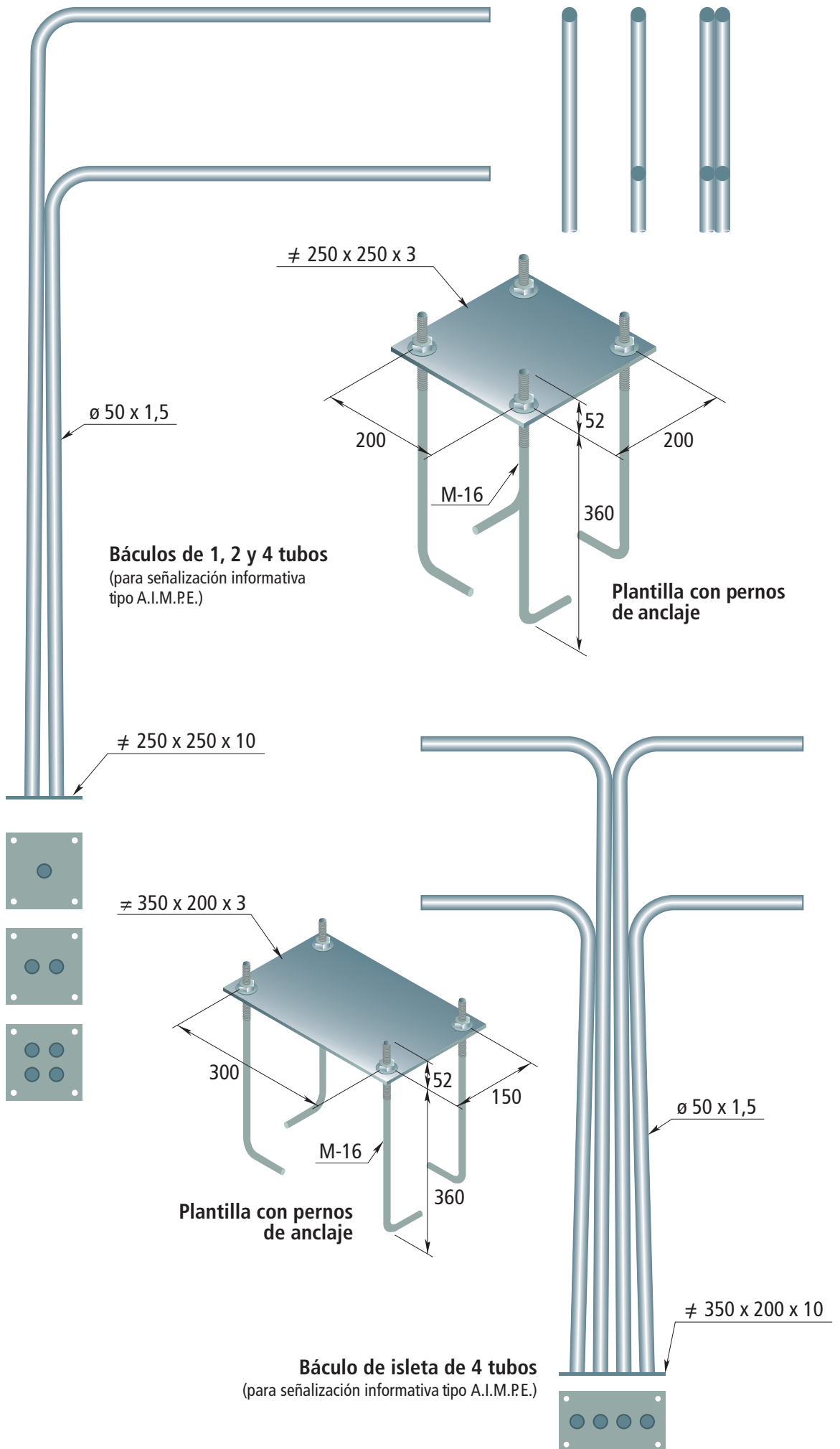

Estructuras de acero



Pórticos

- Monodintel cajón
- Monodintel empresillado
- Bidintel empresillado
- Visitable



Banderolas

- Monodintel cajón
- Monodintel empresillado
- Bidintel empresillado
- Visitable

Cálculo individualizado para cada estructura s/norma UNE 135311



movilidad



Pórticos y banderolas

Estructuras de aluminio



Pórticos monodintel cajón

- Visible
- No visible



Banderolas monodintel cajón

- Visible
- No visible

Pórticos y
banderolas

Pies de hitos de arista prefabricados en hormigón

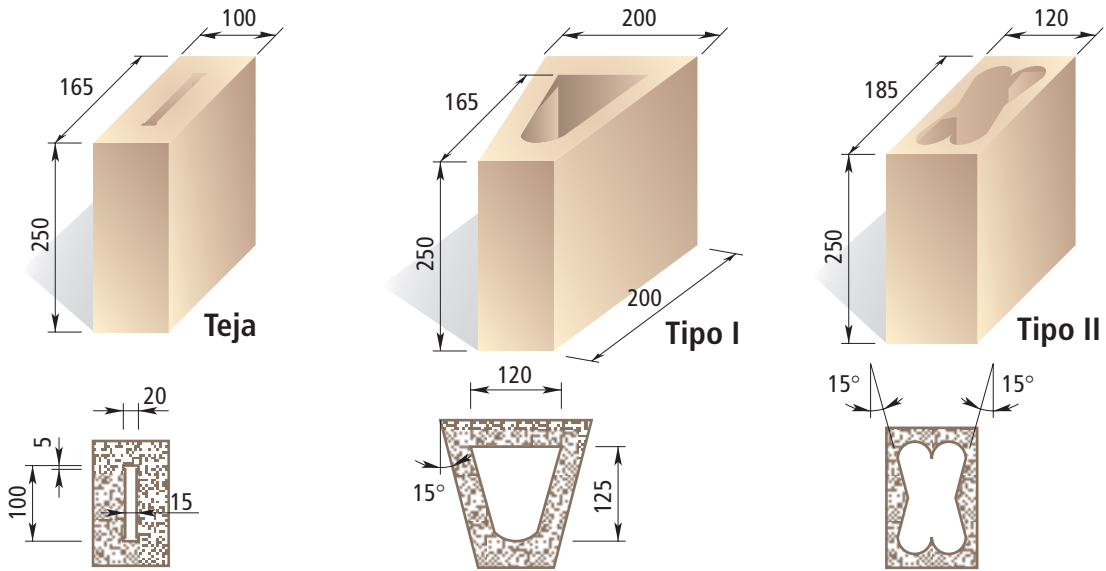

Hito tipo teja

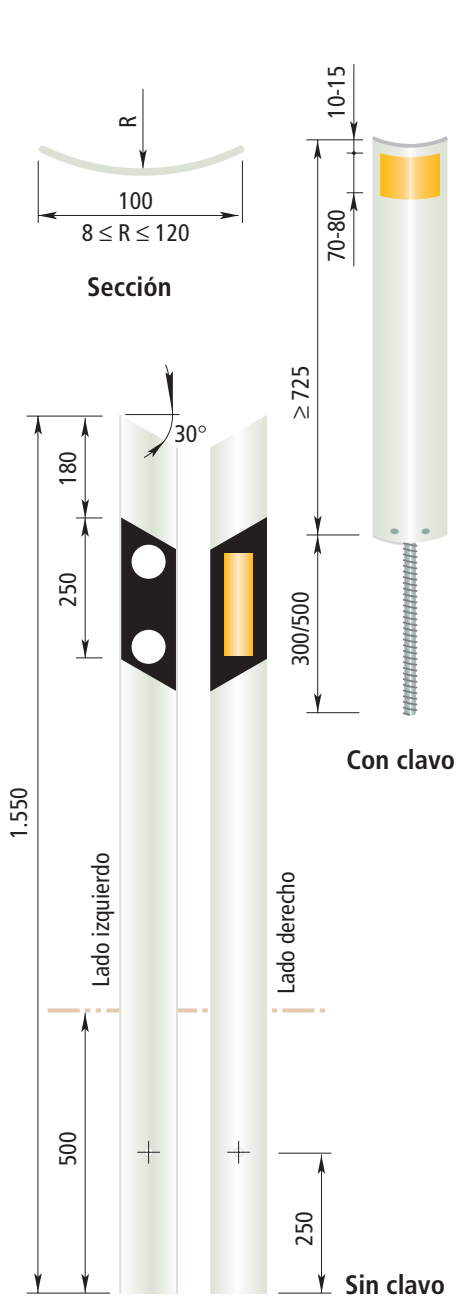

Hitos de arista tipo I

(para carreteras convencionales de calzada única)

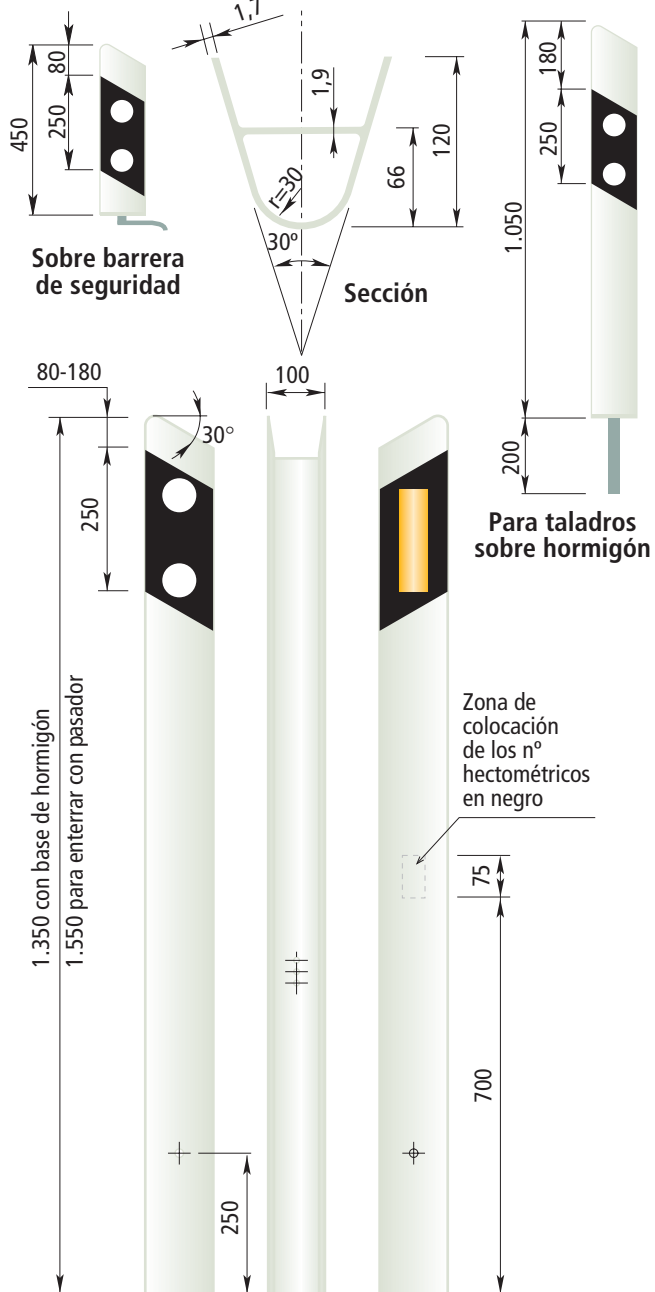

Hitos

Hitos de arista tipo II
(para carreteras de calzadas separadas)

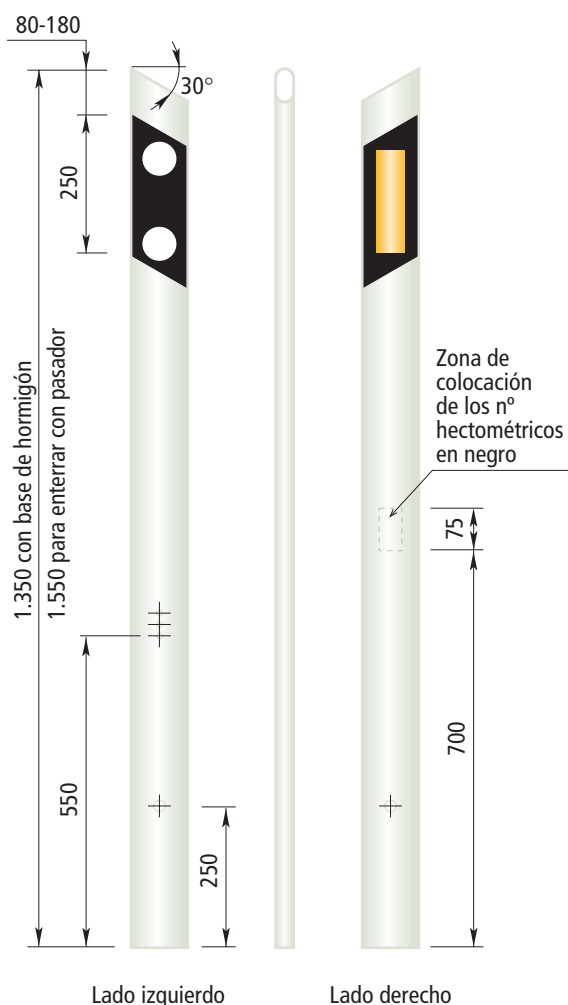
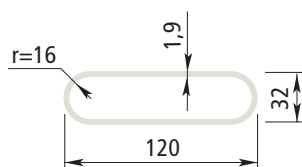
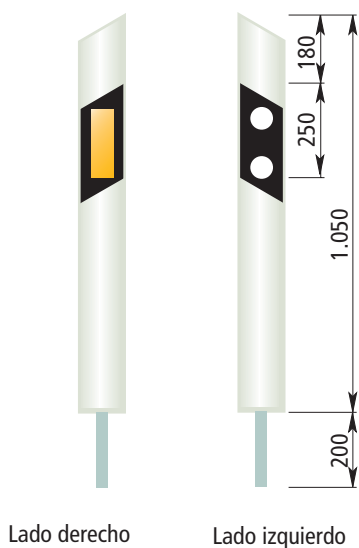
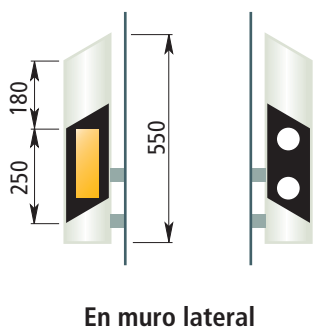
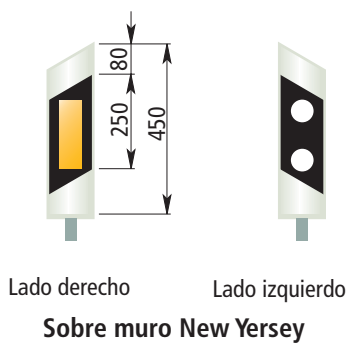
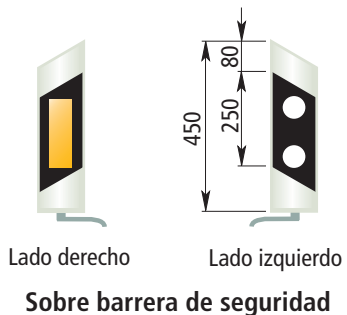

Hitos

Hitos miriamétricos



Red Estatal
Autovía y autopista



Red Estatal
Carretera convencional



Red Estatal
Autopista de peaje



Comunidad de Madrid



Junta de Castilla-La Mancha



Junta de Andalucía



Junta de Castilla y León



Xunta de Galicia

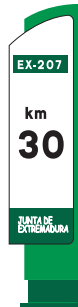

Junta de Extremadura



Comunidad de La Rioja



Hito inauguración

Hitos kilométricos



Cabildo de Gran Canaria



H-75



Hitos

Captafaro

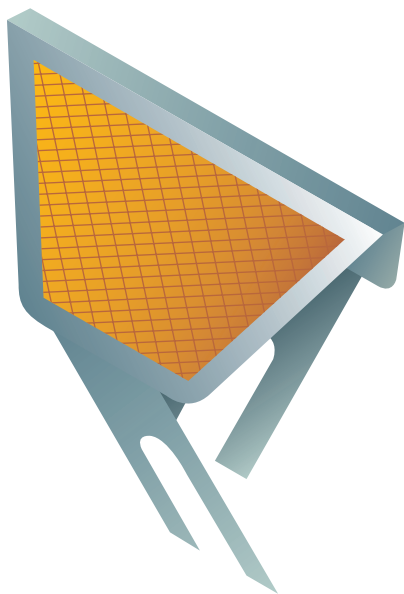

Captafaro de barrera



Baliza delineadora de isleta



Balizamiento



Barrera New Jersey de polietileno

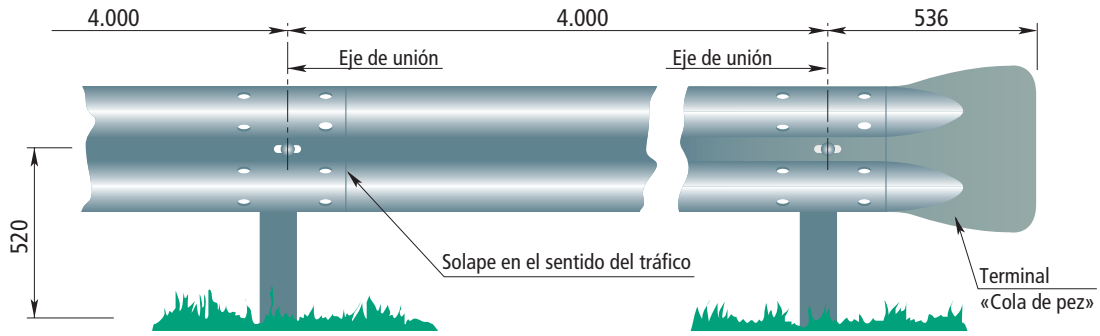

Alzado_Cotas en mm

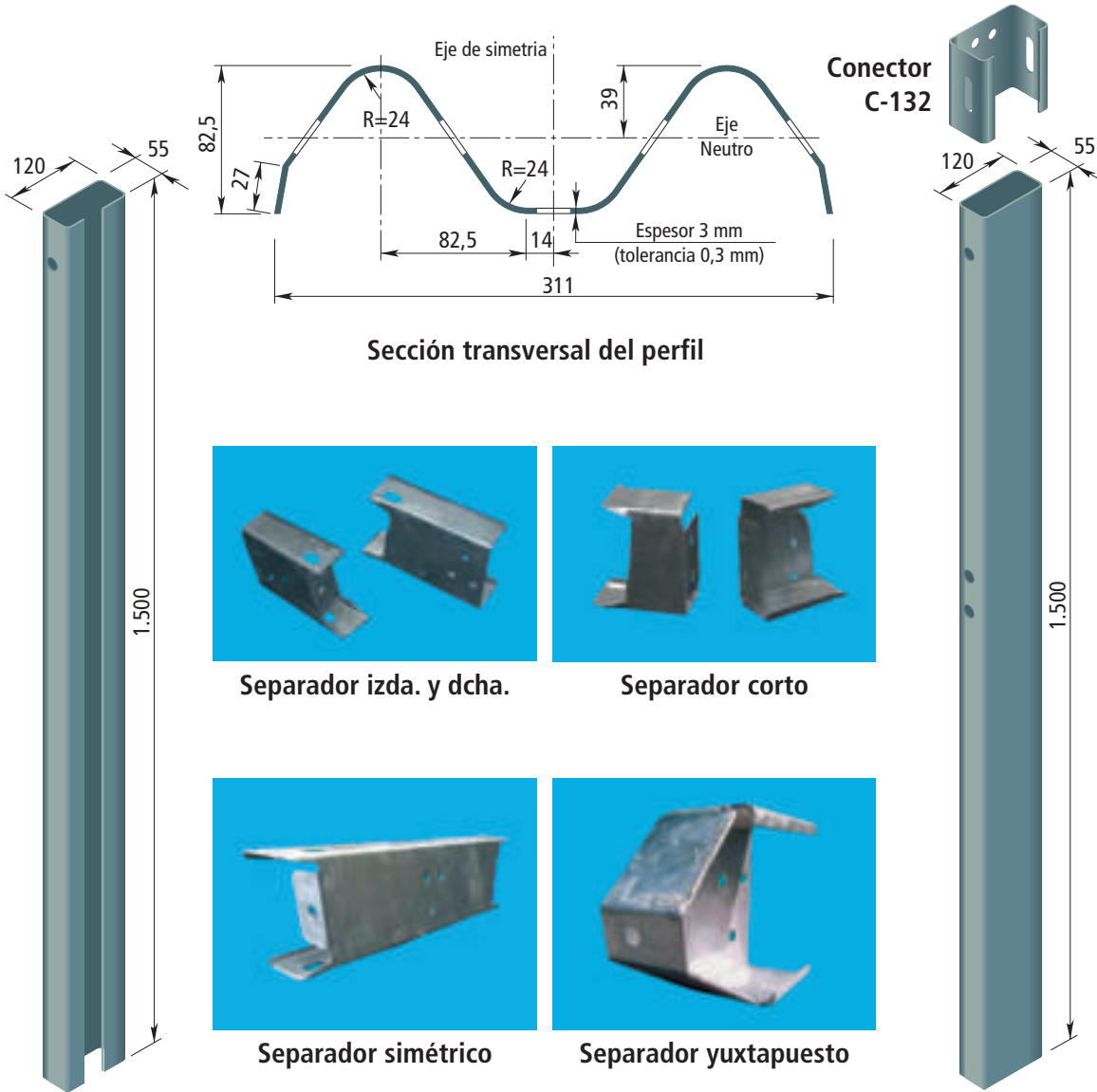

Sección transversal del perfil



Separador izda. y dcha.

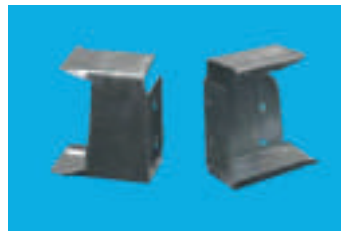

Separador corto



Separador simétrico



Separador yuxtapuesto

Poste abierto
autovía o autopista

Poste cerrado
carretera convencional



Cola de pez



Cola de pez
aplastada



• Terminal simple
• Terminal doble



Pieza angular



Barreras
de seguridad

Barrera de seguridad de madera

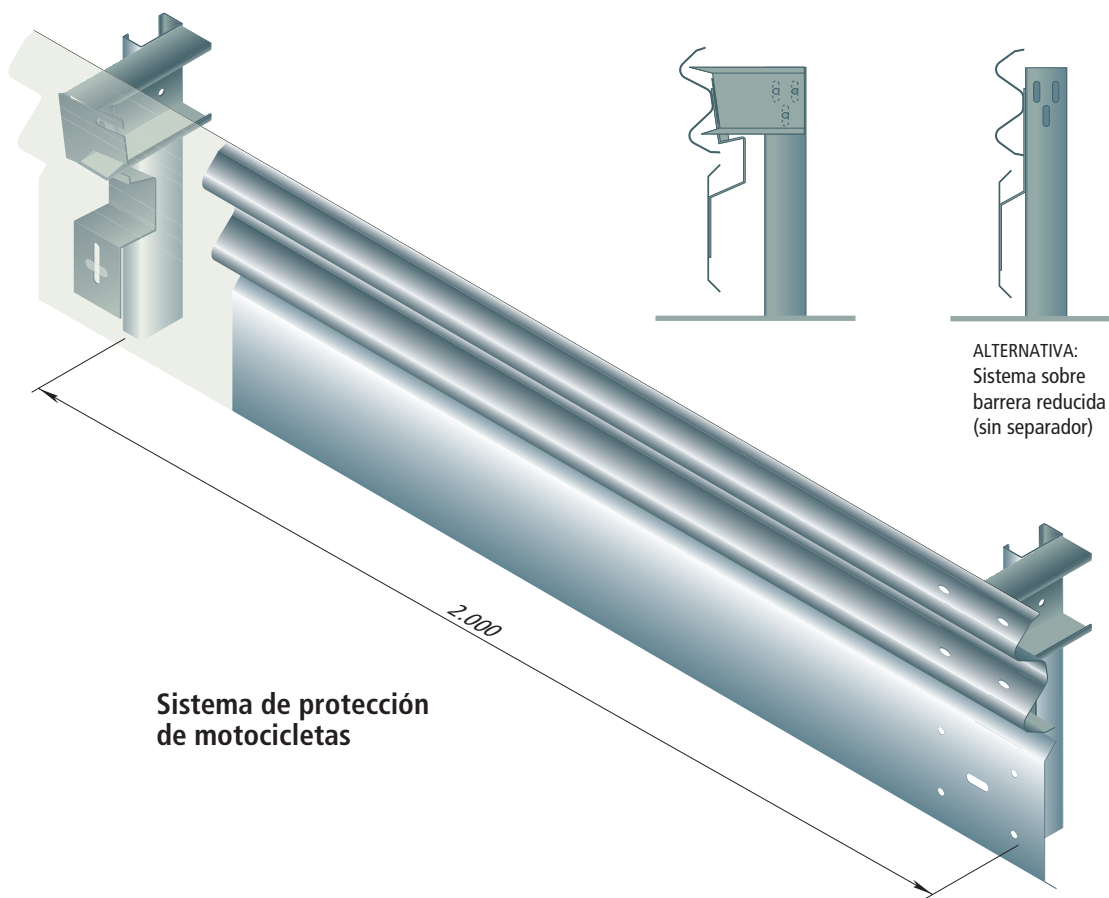

Barreras de seguridad



Montaje de barrera



Protector antiimpacto

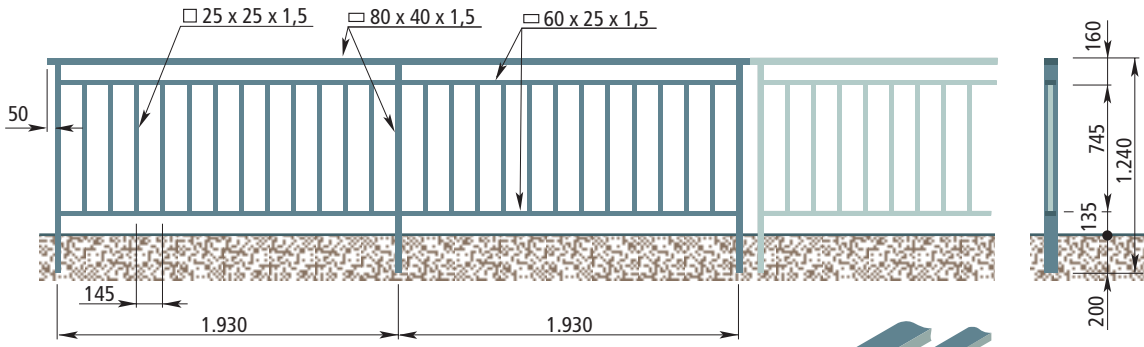

Modelo API-1 Cotas en mm

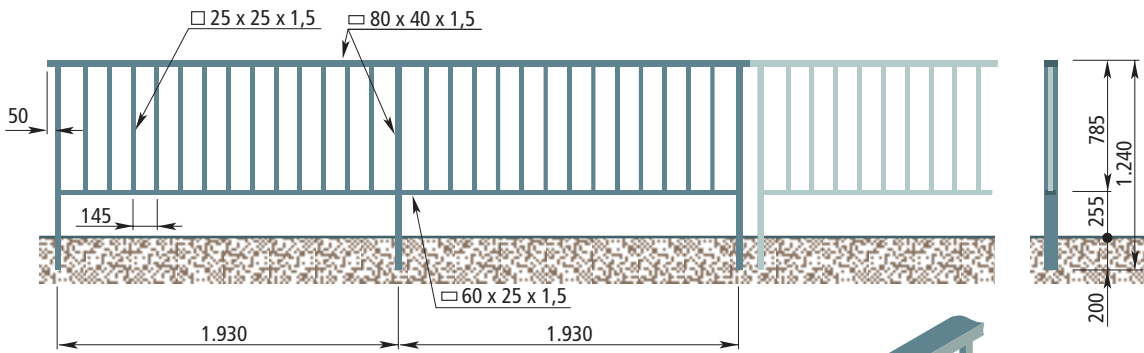
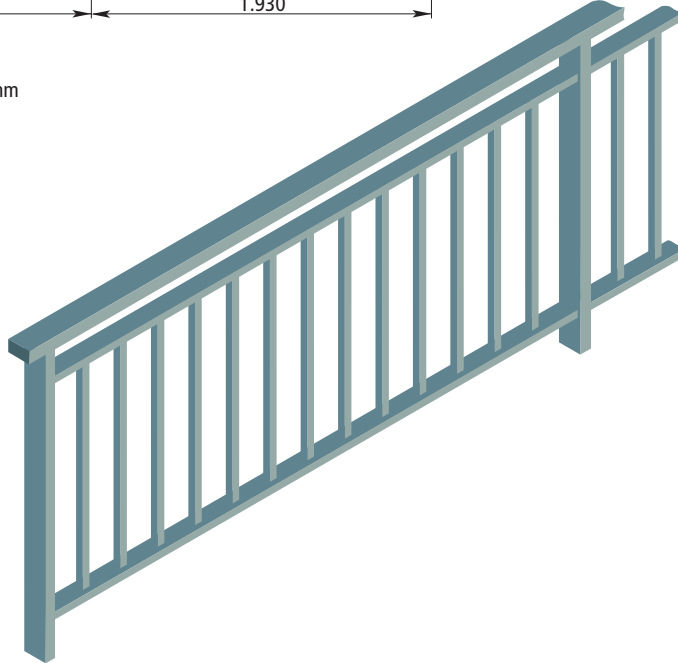

Modelo API-2 Cotas en mm

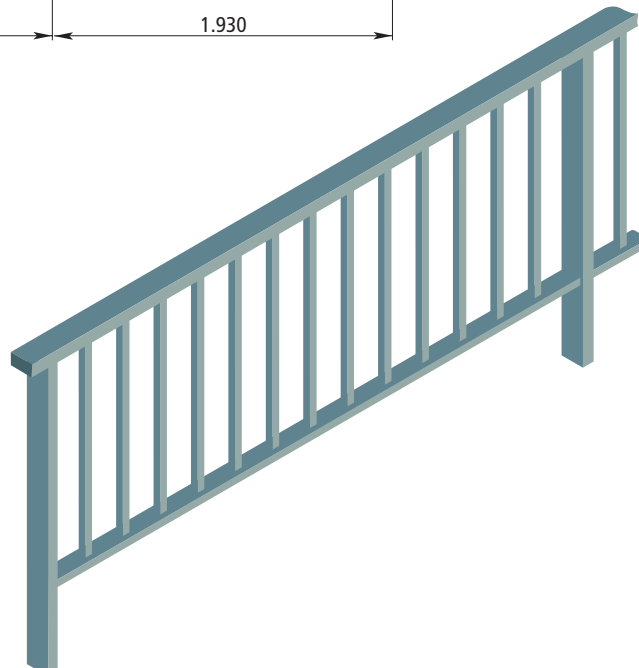

Barandillas

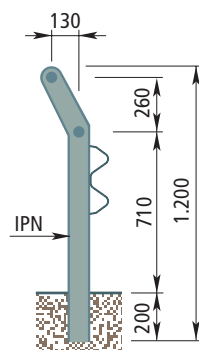
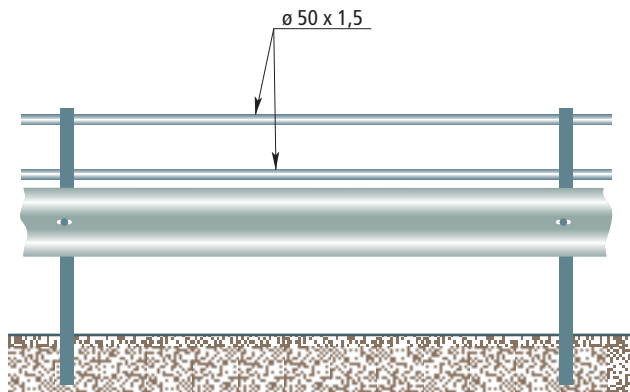

Modelo API-3 Cotas en mm

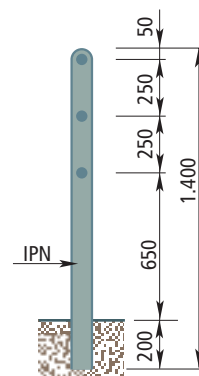
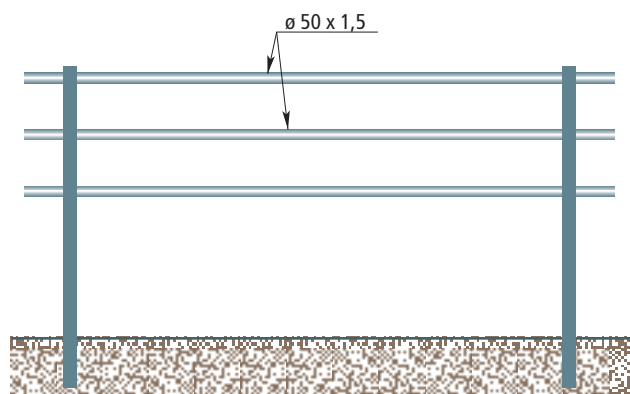
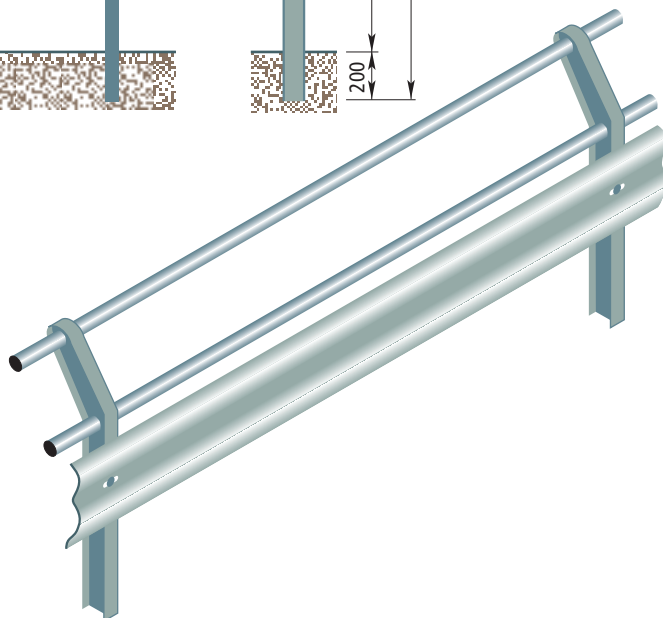

Modelo API-4 Cotas en mm

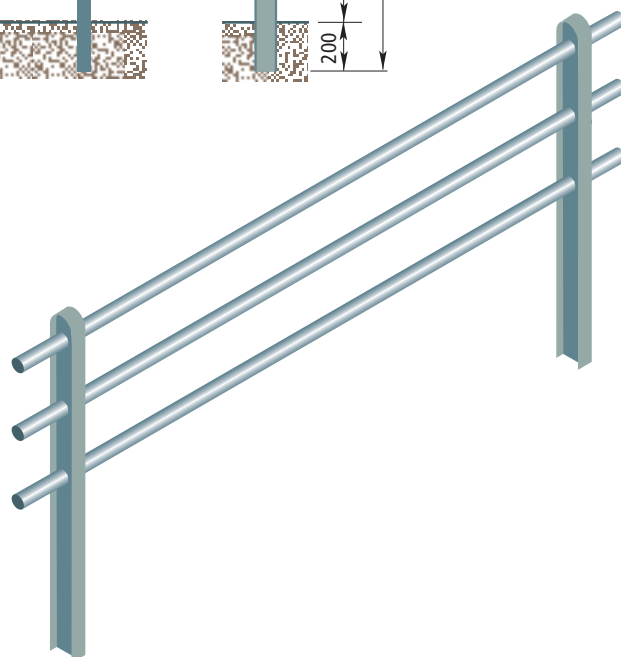

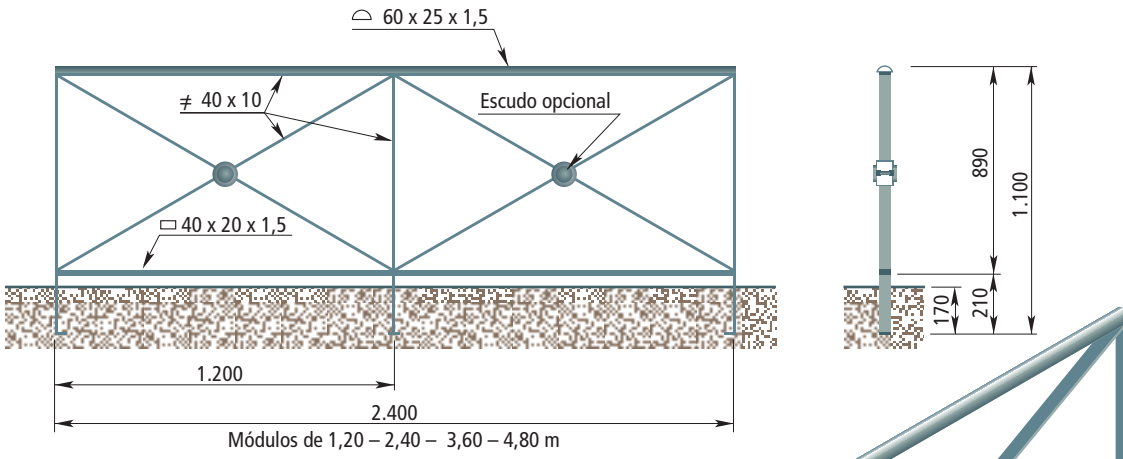

Módulos de 1,20 – 2,40 – 3,60 – 4,80 m

Modelo API-5 Cotas en mm

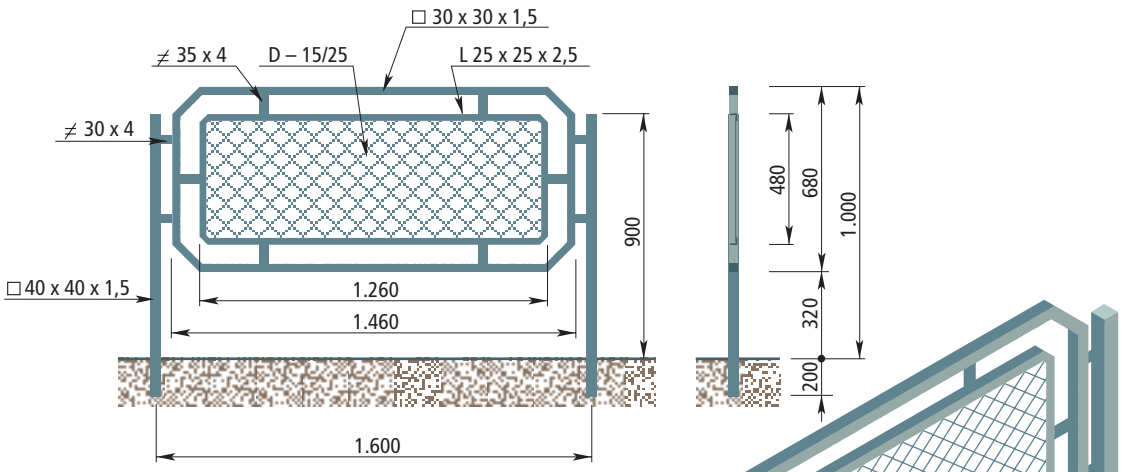
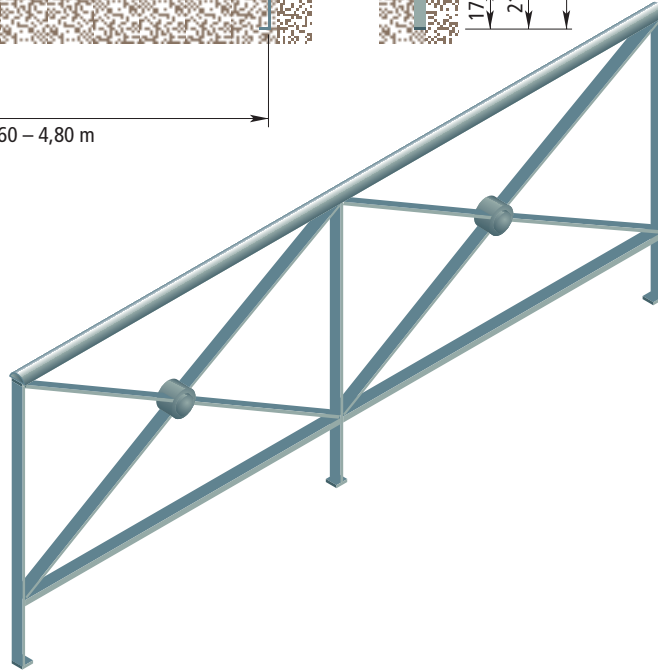

Modelo API-6 Cotas en mm

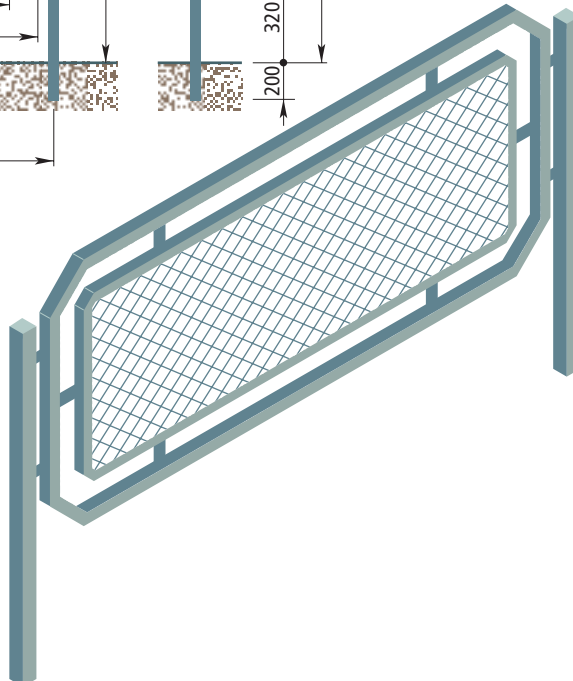

Barandillas

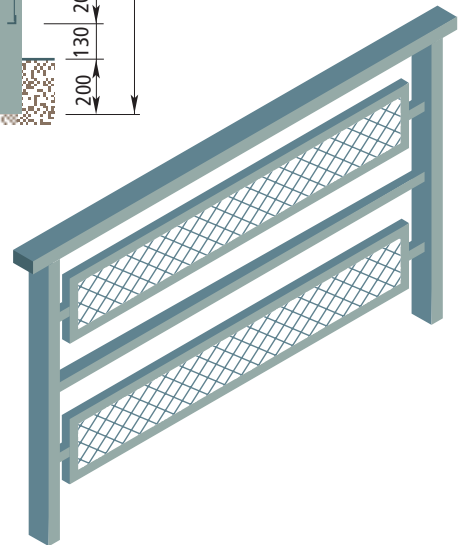
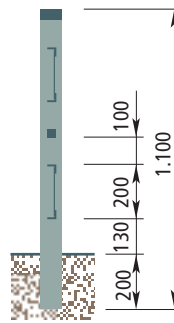
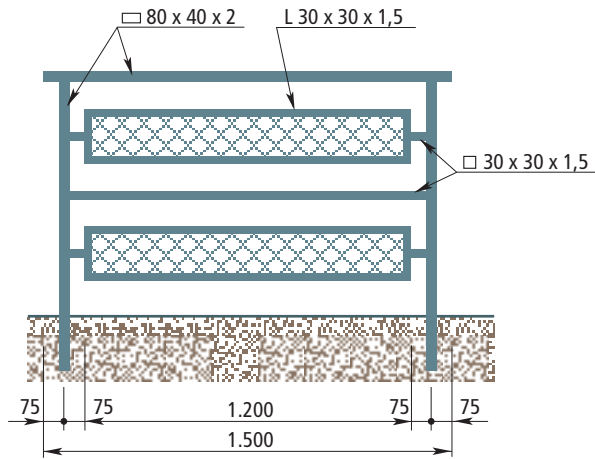

Modelo API-7 _Cotas en mm

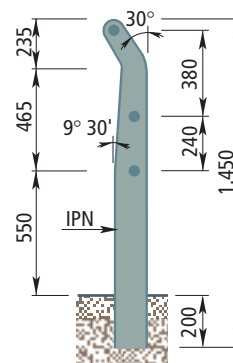
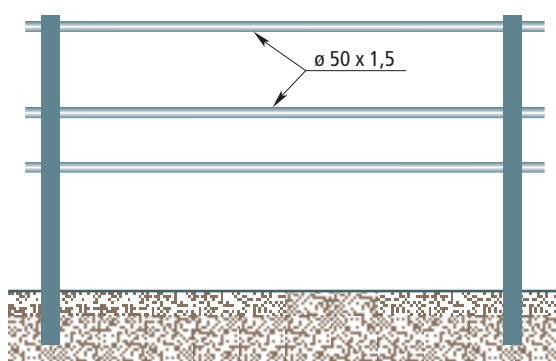

Modelo API-8 (Jamón) _Cotas en mm



En IPN-120
IPN-140
IPN-160

Montante

Barandillas

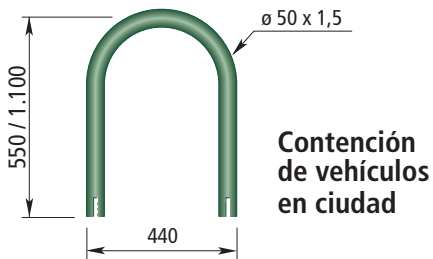
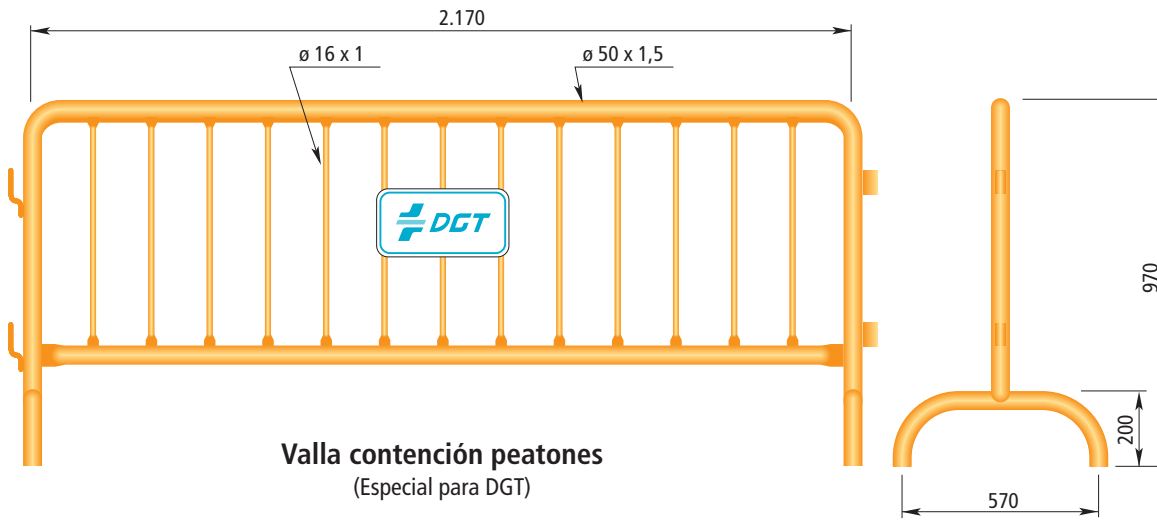
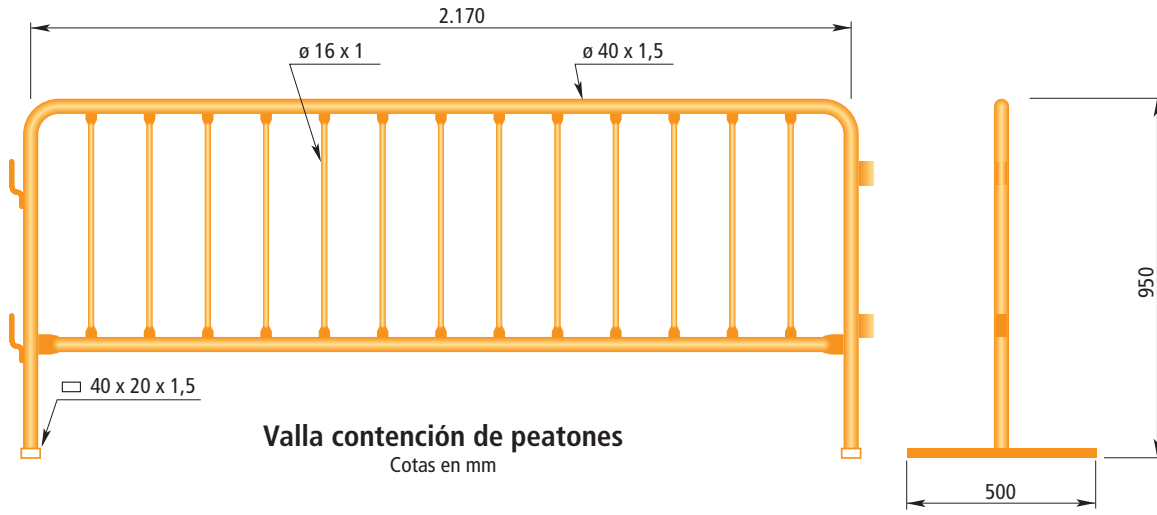

Soporte de cadena
(para mediana de autovía)

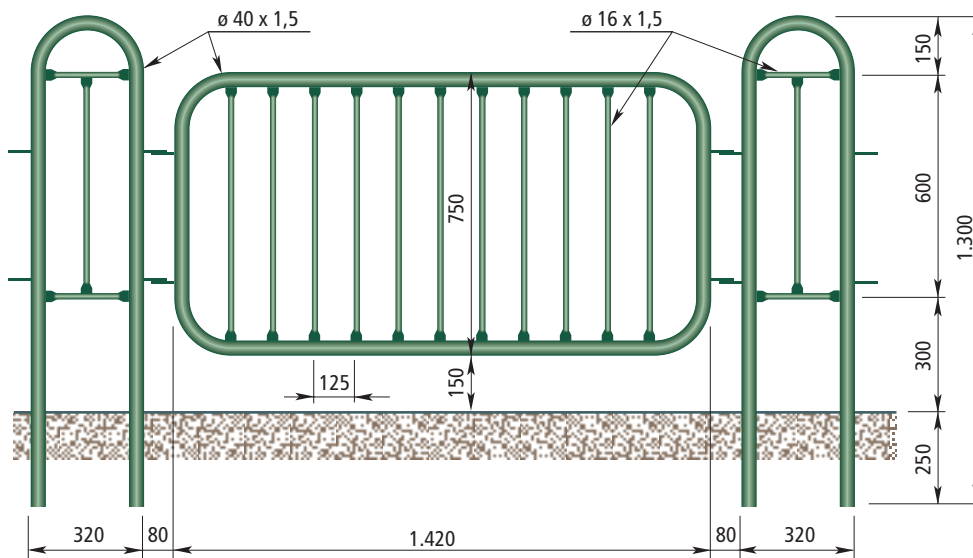
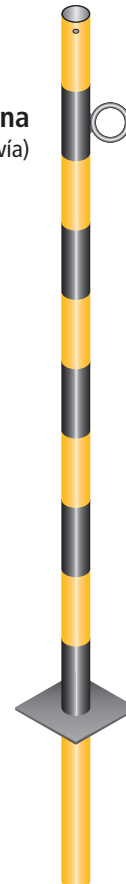

Barandillas

Prendas de seguridad personal

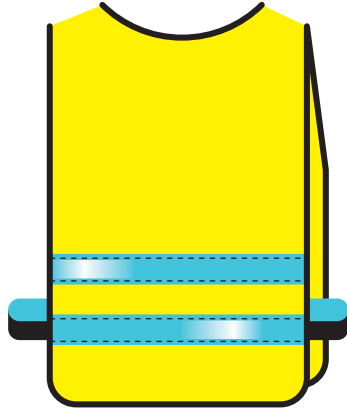

Peto



Brazaletes



Chaleco

Varios



Miniisletas limitadoras de aparcamiento



Espejo



Separador de carriles



Reflectores de vidrio

Prendas de seguridad personal

Varios



Manga direccional para el viento



Banda reductora de velocidad



Pantalla antideslumbrante



Viñeta imantada



movilidad



Varios



Sección de carpintería metálica



Sección de pintura



Nuestra
fábrica



Sección de corte informatizado (ploter)



Sección de aplicación



Sección de embalaje y carga



Nuestra
fábrica

Señales



Modelo Mediterráneo



Modelo Sierra Nevada



Modelo Peninsular



Modelo Balear



Modelo Tajo



Señal standar

Señalización en aluminio

Paneles y flechas

Fondo paneles de 25, 53 y 150 mm.



Paneles grandes dimensiones_25 y 53 mm



Carteles especiales



Paneles con poste interior_150 mm



Paneles con poste exterior_25 y 53 mm



Paneles y pórticos en madera



Señalización en aluminio

Soportes

Perfil	Longitud en stock (m)
ø 60 x 4,5	2,20 – 3,00 – 3,50 – 4,00
ø 80 x 3	3,00 – 3,20 – 3,60 – 4,00
ø 90 x 4	2,20 – 2,60 – 3,20 – 3,60
ø 114 x 3	3,00 – 3,50 – 4,00 – 4,50
ø 114 x 7	2,30 – 2,70
ø 140 x 8	2,30 – 2,70
ø 168 x 12	2,30 – 2,70

Postes paneles

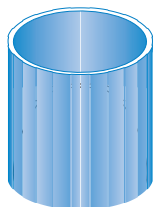

ø 90 x 4

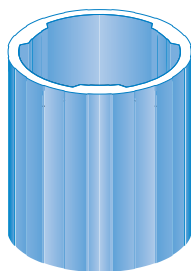

ø 114 x 7

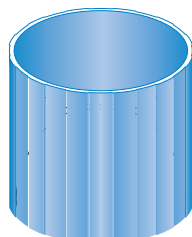

ø 114 x 3

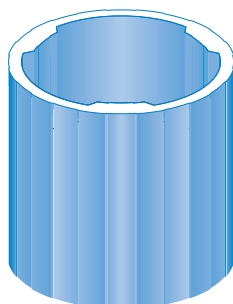

ø 140 x 8

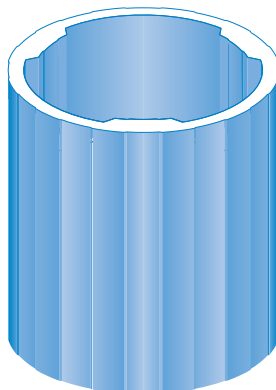

ø 168 x 12

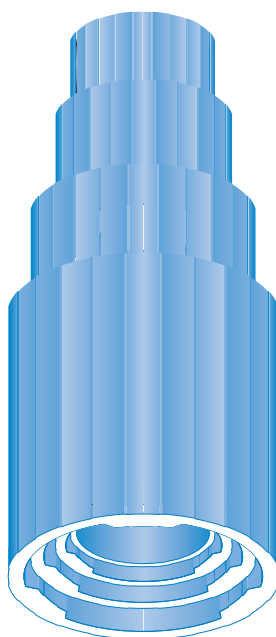

ø 168 x 12 + ø 140 x 8
+ ø 114 x 7 + ø 90 x 4

Sistema telescópico

Medidas en mm

Postes señales

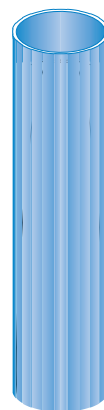

ø 60 x 4,5

Señales modelo
Peninsular y Mediterráneo

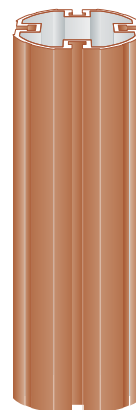

ø 80 x 3

Señales modelo
Sierra Nevada

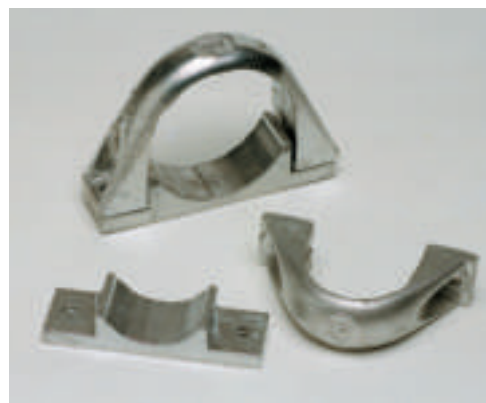

Abrazadera señal/poste
(Ø 60, ø 90, ø 114 y ø 140 mm)

Señalización
en aluminio



Cuando un peatón se aproxima al paso de cebra es detectado por el sistema y se produce el encendido de los focos, advirtiendo a los posibles vehículos dicha incidencia. Si no hay peatón, los focos no se activan, por lo que los conductores se acostumbran a parar cuando están encendidos ya que siempre se produce por una razón justificada.



El radar detecta a los vehículos que sobrepasan la velocidad preestablecida y hace que se enciendan los leds.



Señalización
luminosa

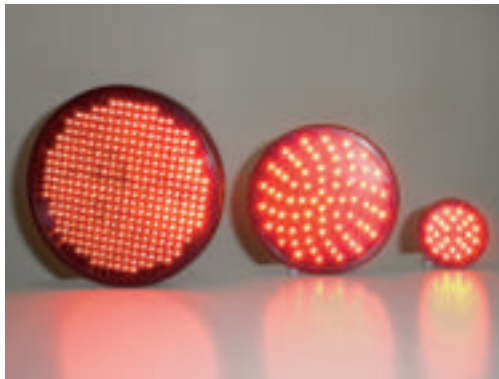

Los focos de leds de distintos tamaños e intensidades luminosas, se colocan sobrepuestos sobre cualquier cartel o señal, admitiendo cualquier tipo de alimentación: pilas, red o solar.



Señalización luminosa



Canalización-guía del tráfico mediante balizas luminosas empotradas en la calzada.



El display digital, mediante un radar interno, informa de su velocidad de circulación a los vehículos, comparándola con la permitida.



Mediante el panel de mensaje se puede informar a los conductores de las múltiples incidencias sobre la circulación.



Señalización luminosa

Domicilio Social

Avenida de Manoterías, 26
28050 Madrid
Tel. 91 598 90 60
www.imesapi.es

Fábrica

API fabricación
C/ Raso de la Estrella, s/nº
28300 Aranjuez (Madrid)
Tel. 91 809 09 92

Empresas del Grupo

SALMANTINA DE SEGURIDAD VIAL, S.A.
Polígono de Villares · C/ Cascajales, 65-69
37184 Villares de la Reina (Salamanca)
Tel. 923 22 01 07

VIABAL · MANTENIMENT I CONSERVACIÓ, S.A.
Polígono Industrial de Marratxí · C/ Roders, 12
07141 Marratxí (Mallorca)
Tel. 971 43 11 63

TRAFIURBE · COMERCIO E INDUSTRIA DE MÁQUINAS PARA SINALIZAÇÃO, S.A.
Talaídepark · Centro Empresarial de Talaíde
Estrada Octavio Pato, 175-177 · Edificio A - nº 4
2765-601 S. Domingos de Rana (Portugal)
Tel. 00 351 214 239 410

Delegaciones

API movilidad ALICANTE
Polígono Industrial de Rabassa
C/ Mariano Benlliure, 3
03009 Alicante
Tel. 96 517 81 03

API movilidad BURGOS
Polígono Industrial de Villalonguejar
C/ Montes de Oca, 2
09001 Burgos
Naves ABT · Nave 6-8
Tel. 947 29 84 79

API movilidad CÁCERES
Avenida de Alemania, 18 · Entreplanta
10001 Cáceres
Tel. 927 21 49 34

API movilidad CATALUÑA
Polígono Industrial de Noroeste
C/ Riera de Palau, 19, Nave 13
08740 Sant Andreu de la Barca (Barcelona)
Tel. 93 653 52 77

API movilidad GALICIA
C/ Subida Cemiterio Puxeiros, 53
36318 Vigo (Pontevedra)
Tel. 986 42 06 24

API movilidad GRANADA
Polígono Industrial de Juncaril
C/ La Calahorra, 41/42
18220 Albolote (Granada)
Tel. 958 49 10 39

API movilidad LAS PALMAS DE GRAN CANARIA
Urbanización Industrial Lomo Blanco-Las Torres
C/ Atalaya, 55
35010 Las Palmas de Gran Canaria
Tel. 928 48 04 80

API movilidad LEÓN
Ctra. Nacional 630, Km 154
24231 Onzonilla (León)
Tel. 987 21 05 52

API movilidad MÁLAGA
Polígono Alameda
C/ Marea baja, 37
29006 Málaga

API movilidad MURCIA
Polígono Industrial Oeste
C/ Paraguay, Parcela 7/5, Nave A-6
30820 Alcántarilla (Murcia)
Tel. 968 82 60 42

API movilidad NORTE
Polígono Industrial de Raos
Parcela 13, H-8
39600 Camargo (Cantabria)
Tel. 942 26 94 40

API movilidad PAMPLONA
Polígono Industrial de Berriainz
C/ E, Nave 140
31195 Berriozar (Navarra)
Tel. 948 30 27 96

API movilidad SEÑALIZACIONES MALLORCA, S.L.
C/ Capitán Salom, 75
07004 Palma de Mallorca
Tel. 971 75 35 39

API movilidad SEVILLA
Avenida de San Francisco Javier, 9
Edificio Sevilla II · Planta 5ª, Módulo 15
41018 Sevilla
Tel. 95 464 70 58

API movilidad TENERIFE
C/ El Amanecer, 5
San Lázaro (La laguna)
38297 Santa Cruz de Tenerife
Tel. 922 31 49 80

API movilidad TOLEDO
Polígono Residencial de Santa María de Benquerencia
C/ Río Guarajaz, 4 bajo derecha
45007 Toledo
Tel. 925 23 31 04

API movilidad VALENCIA
Polígono Industrial de El Oliveral Norte
C/ Oliveral Nord, 11
46190 Ribarroja del Túria (Valencia)
Tel. 96 166 51 64

API movilidad VALLADOLID
Polígono Industrial de San Cristóbal
C/ Plata, 12 · Nave 3
47012 Valladolid
Tel. 983 30 70 56

API movilidad ZARAGOZA
Polígono Industrial de La Puebla de Alfindén
C/ Almendro, 54
50171 La Puebla de Alfindén (Zaragoza)
Tel. 97 610 98 14



Avenida de Manoteras, 26 · 28050 Madrid

Tel. 91 598 90 60

www.imesapi.es

API movilidad es miembro asociado de: AFASEMETRA, ACEX y ASEMFO